



JIGE INTERNATIONAL – 25 rue du dépôt – 55800 REVIGNY SUR ORNAIN – FRANCE
Tél. : (33)0/3 29 75 10 10 – (33) 0/3 29 75 13 13

PROJET N°

CLIENT

Adaptation d'un équipement
Equipment mounting
Sur véhicule / On Vehicle

LIGHT CITY

FORD RANGER 3220

Le design de la carrosserie n'est pas contractuel et varie suivant l'option de carrosserie et le type de châssis fourni.
Body design is not contractual and can vary depending from body chosen options and type of supplied chassis cab

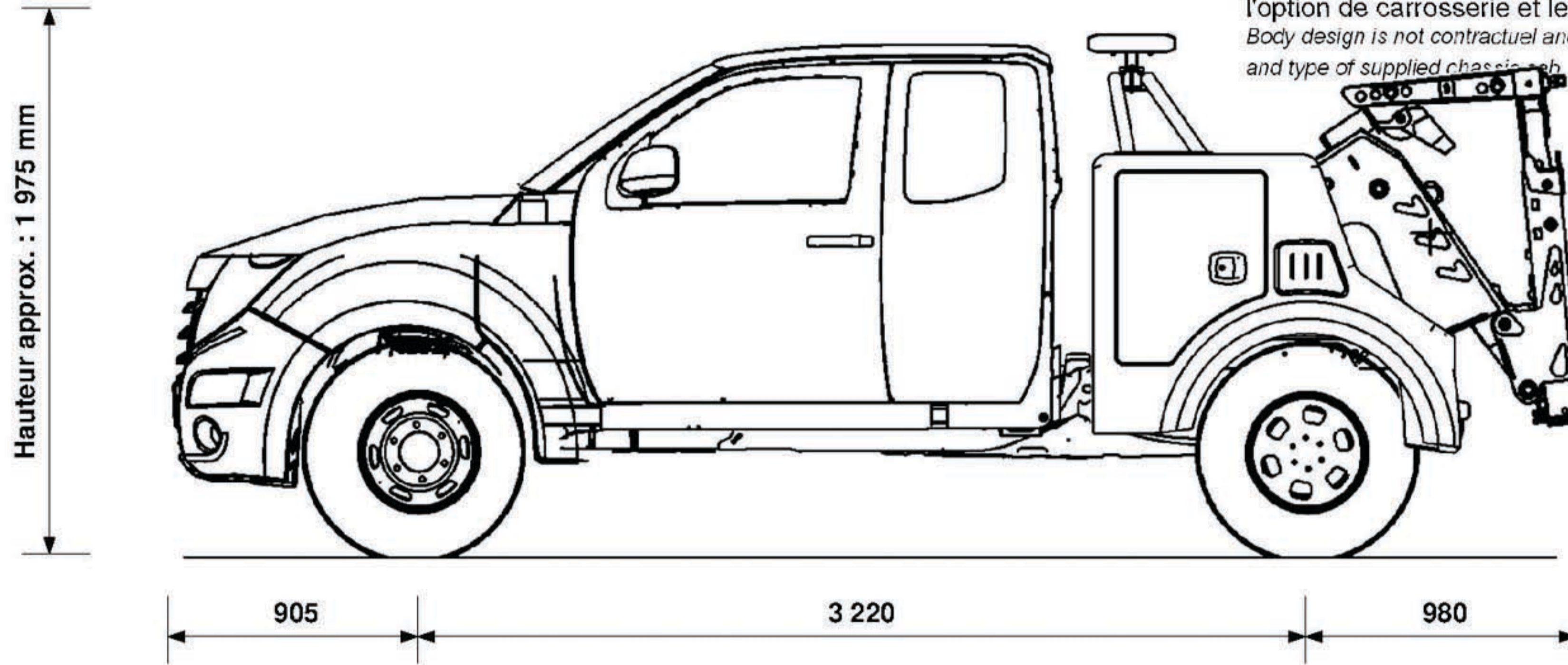

ATTENTION POUR OBTENTION
CARTE BLANCHE
REDUCTION DE LA COURSE DE
L'ALLONGE DE 300MM POUR
RESPECTER LES 350KG
REGLEMENTAIRE

Toutes options ou accessoires installés à votre demande ou par vos soins après réception par la Dreal ne vous permettent plus de respecter la réglementation des 350kg mini dans le panier

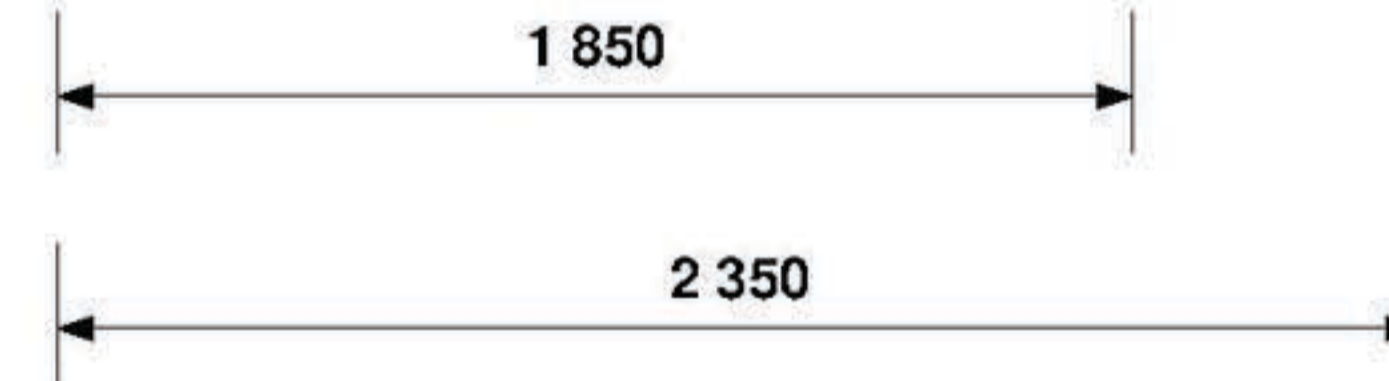

P.T.C / G.V.W.	3 200 kg
Poids châssis cabine Chassis cab weight	2 020 kg
Nombre de passagers Number passengers	2
Largeur hors tout Overall width	1 880 mm
Longueur hors tout Overall length	5 105 mm
Poids équipement Equipment weight	730 kg

Répartition des poids Weight distribution	ESSIEU AV FRONT AXLE	ESSIEU AR REAR AXLE
Charge maxi admissible Maxi load permitted	1 480 kg	1 850 kg
Poids camion avec équipement (PCE) Truck and equipment weight (TEW)	1 336 kg	1 364 kg

Charge utile à l'axe du panier, extension sortie Underlift payload to the axle grid, extension out	(A)	351 kg
Charge utile à l'axe du panier, extension rentrée Underlift payload to the axle grid, extension in	(B)	351 kg

Pour A, la masse restante sur l'(es) essieu(x) avant est de For A value the remaining weight on front axle is	1 281 kg
Pour B, la masse restante sur l'(es) essieu(x) avant est de For B value the remaining weight on front axle is	1 308 kg

Tous ces paramètres peuvent varier en fonction du poids réel, du châssis cabine et des options, ils sont donnés à titre indicatif et ne peuvent en aucun cas engager la société JIGE INTERNATIONAL.
Ce plan est notre propriété. Il ne peut être utilisé ou communiqué sans notre accord.

All the mesures, weights and parameters given in this data sheet can vary according to chassis cab conformation and are considered as an approaching information where JIGE INTERNATIONAL cannot be held responsible.
This print contains confidential information and is our sole property and is not to be reproduced without our authorization.