



JIGE INTERNATIONAL – 25 rue du dépôt – 55800 REVIGNY SUR ORNAIN – FRANCE
Tél. : (33)0/3 29 75 10 10 – (33) 0/3 29 75 13 13

PROJET N°
CLIENT

Adaptation d'un équipement
Equipment mounting
Sur véhicule / On Vehicle

SIMPLEX 6T5 SF DUOMATIC ECOMATIC 3T
RENAULT MI280 16L 5300

Longueur utile aux butoirs **7 960 mm**
Platform usable length at rubber defenses
Largeur utile plateau **2 400 mm**
Platform usable width
Longueur utile étage aux butoirs **4 260 mm**
Upper deck usable length at rubber defenses
Largeur utile étage **2 400 mm**
Upper deck usable width

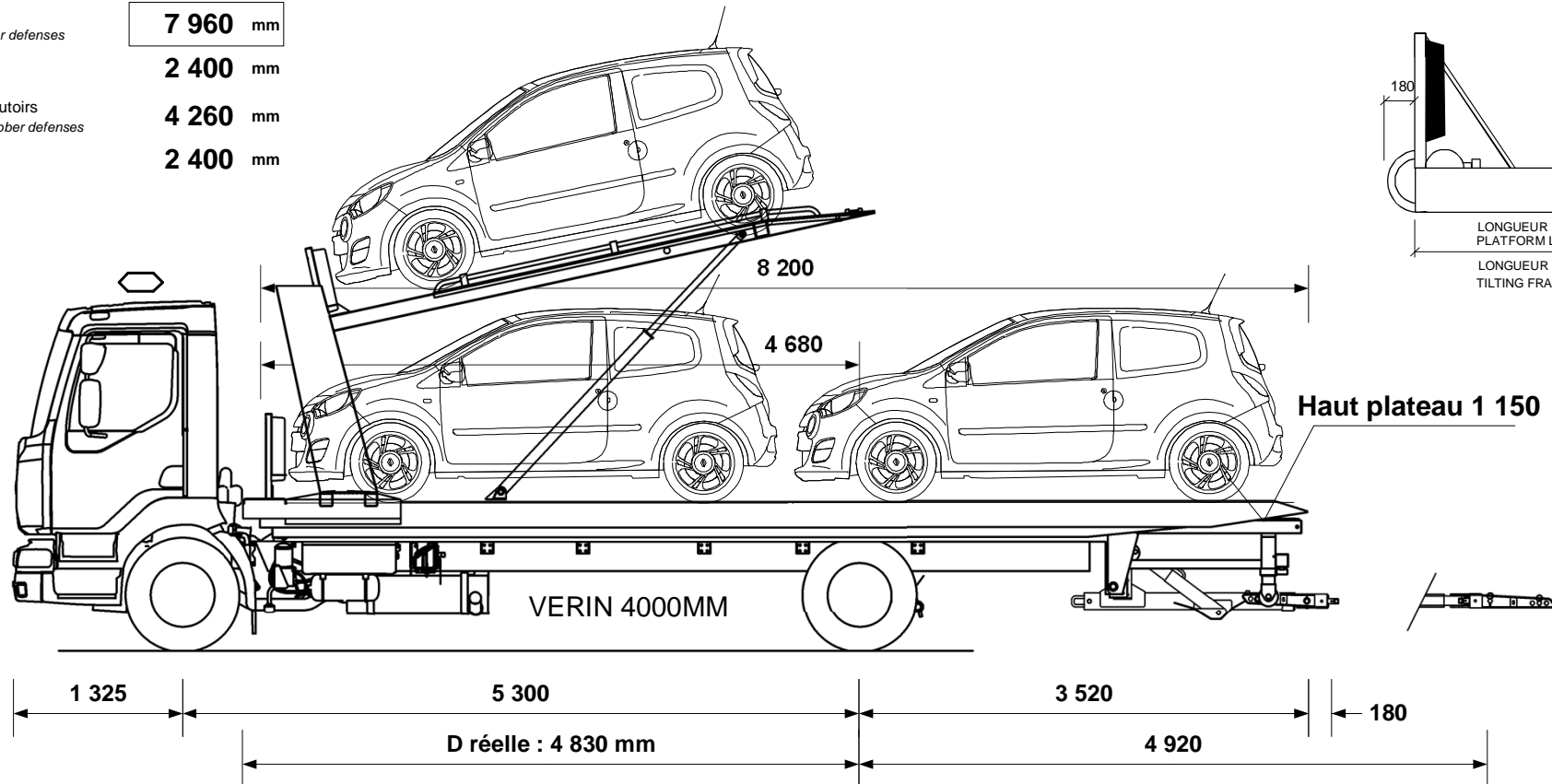

P.T.C / G.V.W. **16 000 kg**
Poids châssis cabine **4 673 kg**
Chassis cab weight
Nombre de passagers **3**
Number passengers
Largeur hors tout **2 500 mm**
Overall width
Longueur hors tout **10 325 mm**
Overall length
Charge utile **5 361 kg**
Payload
Poids équipement **5 966 kg**
Equipment weight

Répartition des poids Weight distribution	ESSIEU AV FRONT AXLE	ESSIEU AR REAR AXLE
Charge maxi admissible Maxi load permitted	5 800 kg	10 900 kg
Poids camion avec équipement (PCE) Truck and equipment weight (TEW)	4 420 kg	6 219 kg
PCE + Charge utile + Chauffeur TEW + Payload + Driver	5 252 kg	10 748 kg
PCE + Charge utile + Passagers TEW + Payload + Passengers	5 389 kg	10 611 kg
SURCHARGE OVERLOAD	kg	kg

Angle de chargement (degré)
Loading angle (degree) **10.92 °**
Charge utile du panier, extension sortie (A) **1 662 kg**
N passagers et 1000kg sur plateau
Underlift payload, extension out
N passengers and 100kg on platform
Avec **2 000 kg** Sur le plateau
With On the platform
Avec **1 000 kg** Sur étage
With On the upper deck
Pour A, la masse restante sur l'(es) essieu(x) avant est de **3 488 kg**
For A value, the remaining weight on front axle is

Tous ces paramètres peuvent varier en fonction du poids réel, du châssis cabine et des options, ils sont donnés à titre indicatif et ne peuvent en aucun cas engager la société JIGE INTERNATIONAL.
Ce plan est notre propriété. Il ne peut être utilisé ou communiqué sans notre accord.

All the measures, weights and parameters given in this data sheet can vary according to chassis cab conformation and are considered as an approaching information where JIGE INTERNATIONAL cannot be held responsible.
This print contains confidential information and is our sole property and is not to be reproduced without our authorization.