

Le design de la carrosserie n'est pas contractuel et varie suivant l'option de carrosserie et le type de châssis fourni.
Body design is not contractual and can vary depending from body chosen options and type of supplied chassis cab.

**BALLAST 6000KG ENV
DOS DE CABINE**

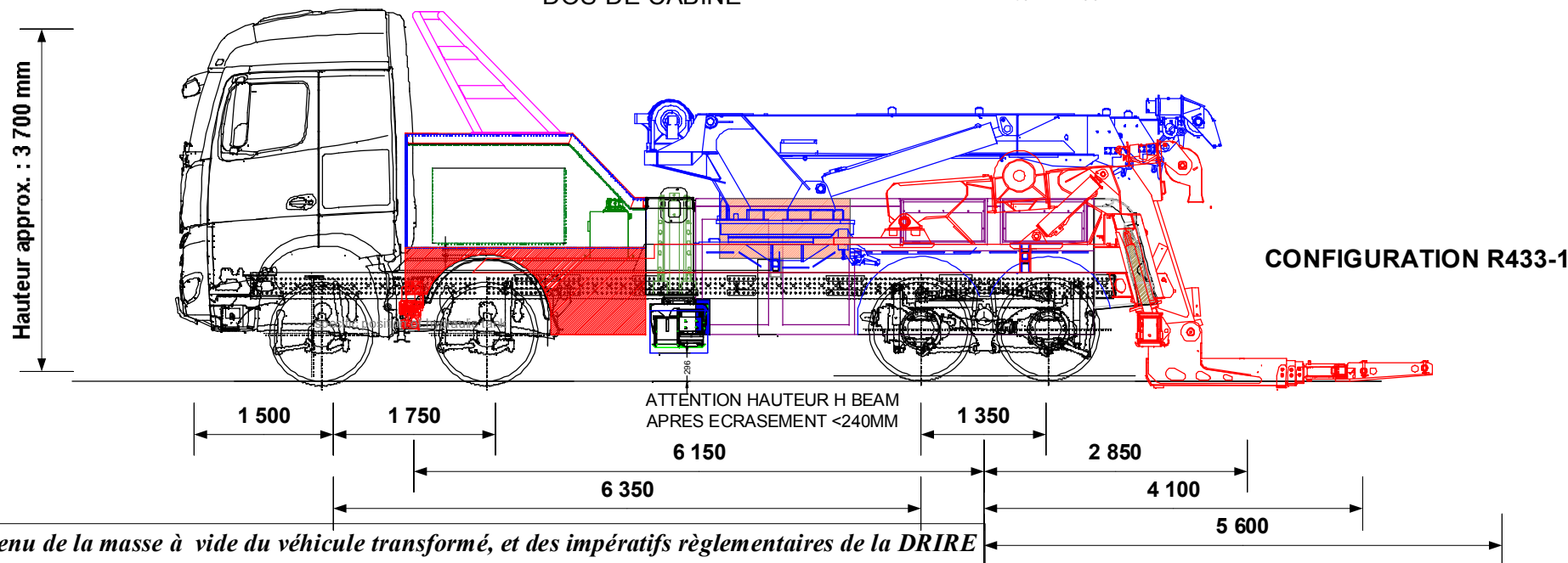

Compte tenu de la masse à vide du véhicule transformé, et des impératifs réglementaires de la DRIRE (minimum 10% du PTAC en force au crochet) nous sommes dans l'obligation de le réceptionner (immatriculer) en convoi exceptionnel exclusif (sous article R433) en catégorie 1.

Il faut vous renseigner sur les OBLIGATIONS réglementaires et les conditions de circulation auprès de votre DRE et/ou DDE afin d'éviter tout problème lors de vos interventions.

| | |
|---|------------------|
| P.T.C / G.V.W. | 32 000 kg |
| Poids châssis cabine <i>Chassis cab weight</i> | 12 602 kg |
| Nombre de passagers <i>Number passengers</i> | 2 |
| Largeur hors tout <i>Overall width</i> | 2 500 mm |
| Longueur hors tout <i>Overall length</i> | 11 375 mm |
| Poids équipement <i>Equipment weight</i> | 22 209 kg |

| Répartition des poids <i>Weight distribution</i> | ESSIEU AV <i>FRONT AXLE</i> | ESSIEU AR <i>REAR AXLE</i> |
|---|--------------------------------|-------------------------------|
| Charge maxi admissible <i>Maxi load permitted</i> | 18 000 kg | 26 000 kg |
| Poids camion avec équipement (PCE) <i>Truck and equipment weight (TEW)</i> | 16 466 kg | 18 303 kg |

| | | |
|--|-----|-----------------|
| Charge utile à l'axe du panier, extension sortie <i>Underlift payload to the axle grid, extension out</i> | (A) | 4 040 kg |
| Charge utile à l'axe du panier, extension rentrée <i>Underlift payload to the axle grid, extension in</i> | (B) | 4 631 kg |

| | |
|---|------------------|
| Pour A, la masse restante sur l'(es) essieu(x) avant est de <i>For A value the remaining weight on front axle is</i> | 12 959 kg |
| Pour B, la masse restante sur l'(es) essieu(x) avant est de <i>For B value the remaining weight on front axle is</i> | 13 550 kg |