



JIGE INTERNATIONAL – 25 rue du dépôt – 55800 REVIGNY SUR ORNAIN – FRANCE
Tél. : (33)0/3 29 75 10 10 – (33) 0/3 29 75 13 13

PROJET N° 9219
CLIENT LORRAINE LOCATION
Adaptation d'un équipement
Equipment mounting
Sur véhicule / On Vehicle

9219
LORRAINE LOCATION
SIMPLEX 6T5 - BEAVER ECOMATIC 3T
DAF FALF55 210E15 5300

30 octobre 2012

Longueur utile aux butoirs
Platform usable length at rubber defenses

6 050 mm

Longueur utile étage aux butoirs
Upper deck usable length at rubber defenses

mm

Largeur utile plateau
Platform usable width

2 300 mm

Largeur utile étage
Upper deck usable width

mm

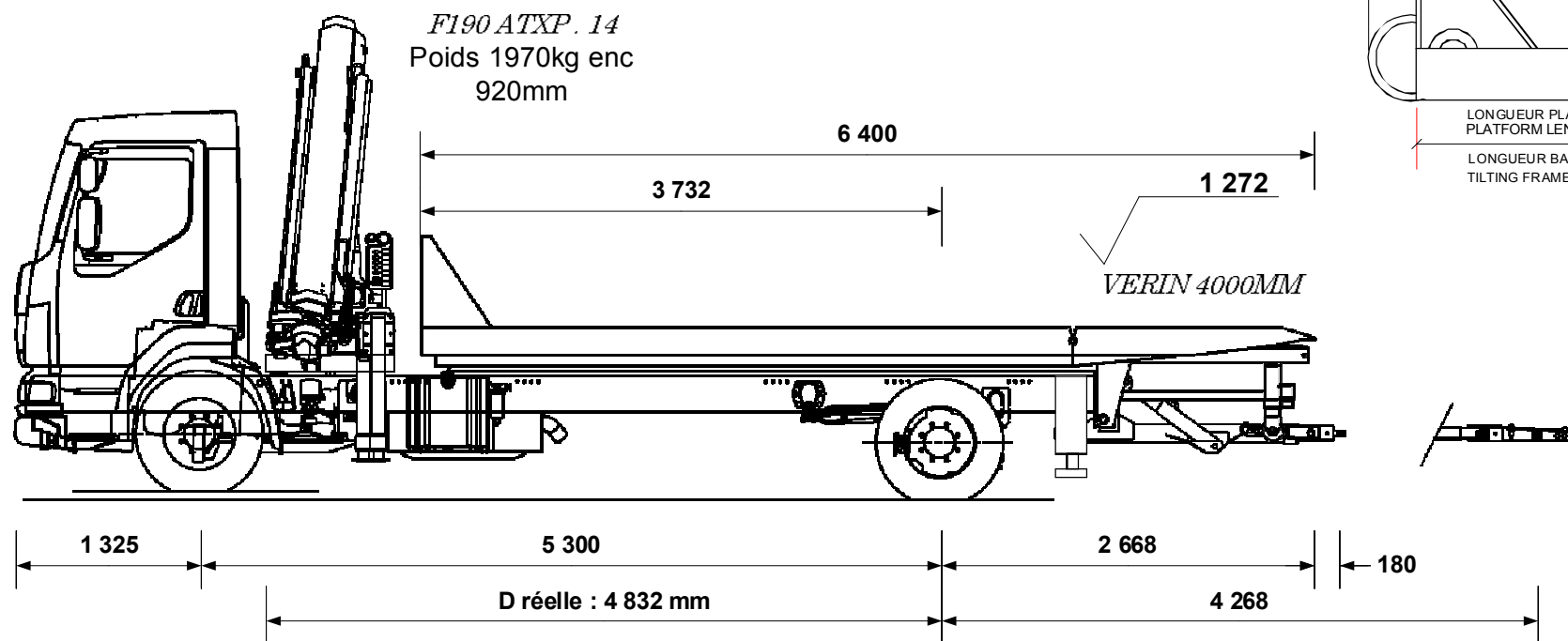

P.T.C / G.V.W. **15 000** kg

Poids châssis cabine **4 537** kg

Chassis cab weight

Nombre de passagers **3**

Number passengers

Largeur hors tout **2 400** mm

Overall width

Longueur hors tout **9 473** mm

Overall length

Charge utile **3 842** kg

Payload

Poids équipement **6 621** kg

Equipment weight

Répartition des poids Weight distribution	ESSIEU AV FRONT AXLE	ESSIEU AR REAR AXLE
Charge maxi admissible Maxi load permitted	5 600 kg	10 500 kg
Poids camion avec équipement (PCE) Truck and equipment weight (TEW)	4 969 kg	6 189 kg
PCE + Charge utile + Chauffeur TEW + Payload + Driver	5 298 kg	9 702 kg
PCE + Charge utile + Passagers TEW + Payload + Passengers	5 438 kg	9 562 kg
SURCHARGE OVERLOAD	kg	kg

Angle de chargement (degré)
Loading angle (degree)

De 7.00 ° à 12.00 °

Charge utile du panier, extension sortie (A) **2 887** kg

N passagers et 1000kg sur plateau
Underlift payload, extension out
N passengers and 100kg on platform

Avec **1 000** kg Sur le plateau
With On the platform

Avec **0** kg Sur étage
With On the upper deck

Pour A, la masse restante sur l'(es) essieu(x) avant est de **2 869** kg
For A value, the remaining weight on front axle is

Charge utile du panier ext. sortie MAX 1 700 kg

Tous ces paramètres peuvent varier en fonction du poids réel, du châssis cabine et des options, ils sont donnés à titre indicatif et ne peuvent en aucun cas engager la société JIGE INTERNATIONAL.
Ce plan est notre propriété. Il ne peut être utilisé ou communiqué sans notre accord.

All the mesures, weights and parameters given in this data sheet can vary according to chassis cab conformation and are considered as an approaching information where JIGE INTERNATIONAL cannot be held responsible.
This print contains confidential information and is our sole property and is not to be reproduced without our authorization.