



JIGE INTERNATIONAL – 25 rue du dépôt – 55800 REVIGNY SUR ORNAIN – FRANCE  
Tél. : (33)0/3 29 75 10 10 – (33) 0/3 29 75 13 13

PROJET N°

9058

CLIENT

Adaptation d'un équipement  
Equipment mounting  
Sur véhicule / On Vehicle

1075 BONI Hbeam

SCANIA R730CB8X4EHZ 6100

Compte tenu de la masse à vide du véhicule transformé, et des impératifs règlementaires de la DRIRE (minimum 10% du PTAC en force au crochet) nous sommes dans l'obligation de le réceptionner (immatriculer) en convoi exceptionnel exclusif (sous article R433) en catégorie 1. Il faut vous renseigner sur les OBLIGATIONS règlementaires et les conditions de circulation auprès de votre DRE et/ou DDE afin d'éviter tout problème lors de vos interventions.

Le design de la carrosserie n'est pas contractuel et varie suivant l'option de carrosserie et le type de châssis fourni.  
Body design is not contractual and can vary depending from body chosen options and type of supplied chassis cab.

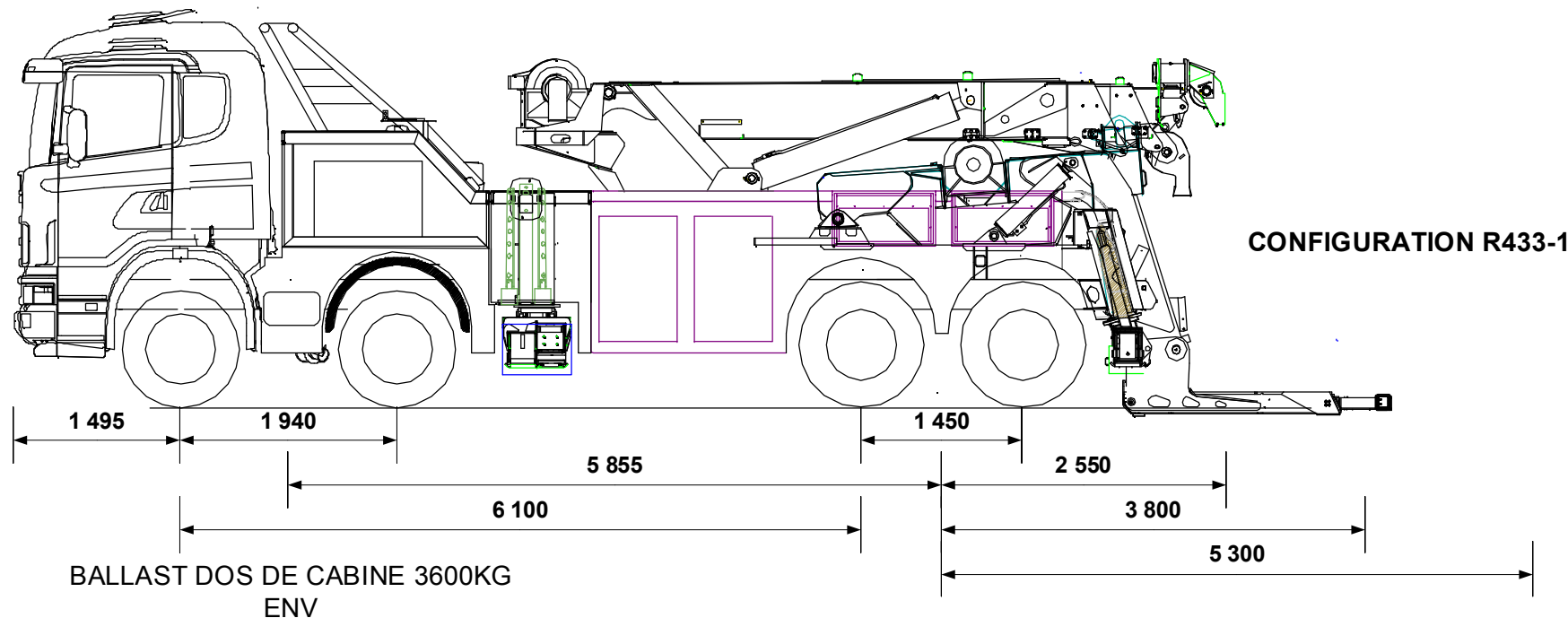

P.T.C / G.V.W.	<b>48 000</b> kg
Poids châssis cabine Chassis cab weight	<b>11 907</b> kg
Nombre de passagers Number passengers	<b>2</b>
Largeur hors tout Overall width	<b>2 500</b> mm
Longueur hors tout Overall length	<b>10 870</b> mm
Poids équipement Equipment weight	<b>20 909</b> kg

Répartition des poids Weight distribution	ESSIEU AV FRONT AXLE	ESSIEU AR REAR AXLE
Charge maxi admissible Maxi load permitted	<b>18 000</b> kg	<b>27 000</b> kg
Poids camion avec équipement (PCE) Truck and equipment weight (TEW)	<b>14 555</b> kg	<b>18 248</b> kg

Charge utile à l'axe du panier, extension sortie Underlift payload to the axle grid, extension out	(A)	<b>4 607</b> kg
Charge utile à l'axe du panier, extension rentrée Underlift payload to the axle grid, extension in	(B)	<b>5 323</b> kg

Pour A, la masse restante sur l'(es) essieu(x) avant est de For A value the remaining weight on front axle is	<b>10 559</b> kg
Pour B, la masse restante sur l'(es) essieu(x) avant est de For B value the remaining weight on front axle is	<b>11 275</b> kg

Tous ces paramètres peuvent varier en fonction du poids réel, du châssis cabine et des options, ils sont donnés à titre indicatif et ne peuvent en aucun cas engager la société JIGE INTERNATIONAL.  
Ce plan est notre propriété. Il ne peut être utilisé ou communiqué sans notre accord.

All the mesures, weights and parameters given in this data sheet can vary according to chassis cab conformation and are considered as an approaching information where JIGE INTERNATIONAL cannot be held responsible.  
This print contains confidential information and is our sole property and is not to be reproduced without our authorization.