

BALLAST DOS DE CABINE
2500KG ENVIRON

Le design de la carrosserie n'est pas contractuel et varie suivant l'option de carrosserie et le type de châssis fourni.
Body design is not contractual and can vary depending from body chosen options and type of supplied chassis cab.

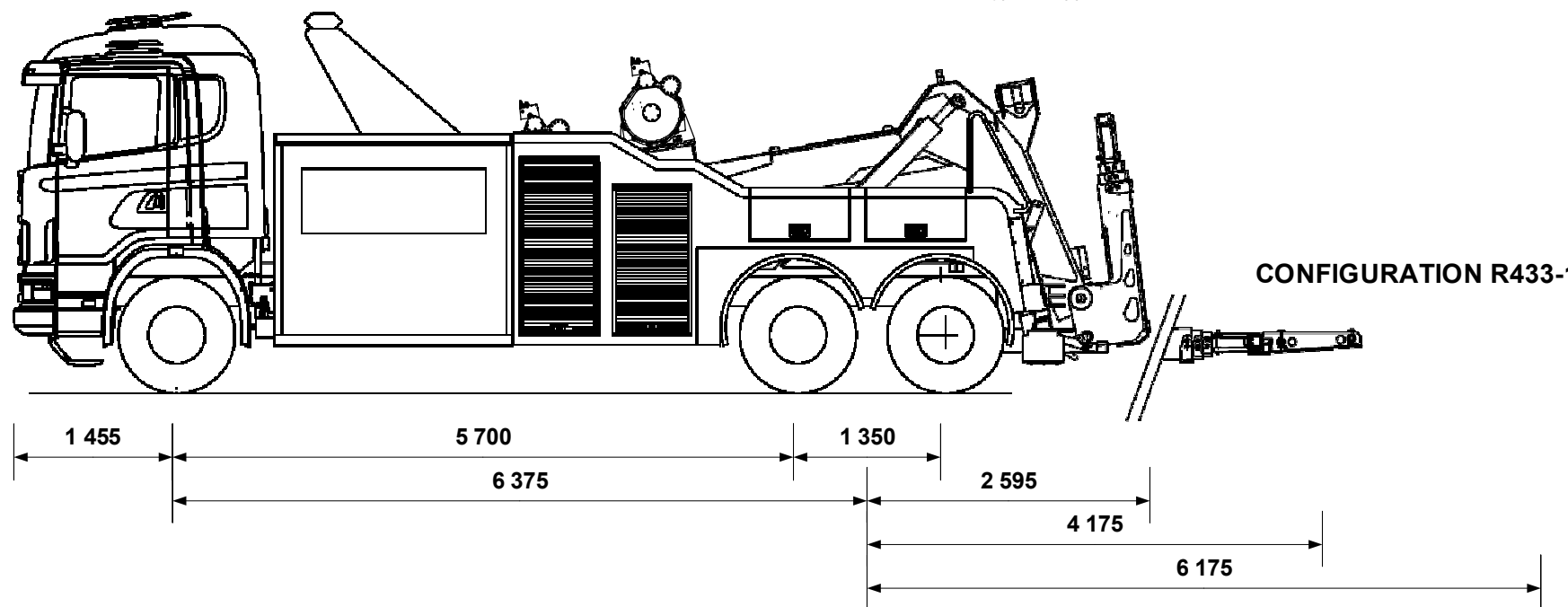

CALCULS REALISES EN TENANT COMPTE DES MAXI
TECHNIQUES SOUS R433

P.T.C / G.V.W.	26 000 kg
Poids châssis cabine Chassis cab weight	10 360 kg
Nombre de passagers Number passengers	2
Largeur hors tout Overall width	2 500 mm
Longueur hors tout Overall length	10 425 mm
Poids équipement Equipment weight	11 252 kg

Répartition des poids Weight distribution	ESSIEU AV FRONT AXLE	ESSIEU AR REAR AXLE
Charge maxi admissible Maxi load permitted	9 000 kg	26 000 kg
Poids camion avec équipement (PCE) Truck and equipment weight (TEW)	8 353 kg	13 259 kg

Charge utile à l'axe du panier, extension sortie Underlift payload to the axle grid, extension out	(A)	5 165 kg
Charge utile à l'axe du panier, extension rentrée Underlift payload to the axle grid, extension in	(B)	7 639 kg

Pour A, la masse restante sur l'(es) essieu(x) avant est de For A value the remaining weight on front axle is	3 500 kg
Pour B, la masse restante sur l'(es) essieu(x) avant est de For B value the remaining weight on front axle is	3 500 kg