



JIGE INTERNATIONAL – 25 rue du dépôt – 55800 REVIGNY SUR ORNAIN – FRANCE
Tél. : (33)0/3 29 75 10 10 – (33) 0/3 29 75 13 13

PROJET N° 8647
CLIENT
Adaptation d'un équipement
Equipment mounting
Sur véhicule / On Vehicle
SIMPLEX 6T5 ECOMATIC 3T
IVECO NEW150 E24 4185

Longueur utile aux butoirs
Platform usable length at rubber defenses

5 850 mm

Longueur utile étage aux butoirs
Upper deck usable length at rubber defenses

mm

Largeur utile plateau
Platform usable width

2 400 mm

Largeur utile étage
Upper deck usable width

mm

EN RAISON DE LA SURCHARGE SUR L'ESSIEU ARRIERE,
LE PTC SERA MINORE DE 400KG ENVIRON
D'OU UNE CHARGE UTILE DE 6200KG ENVIRON.
6 200

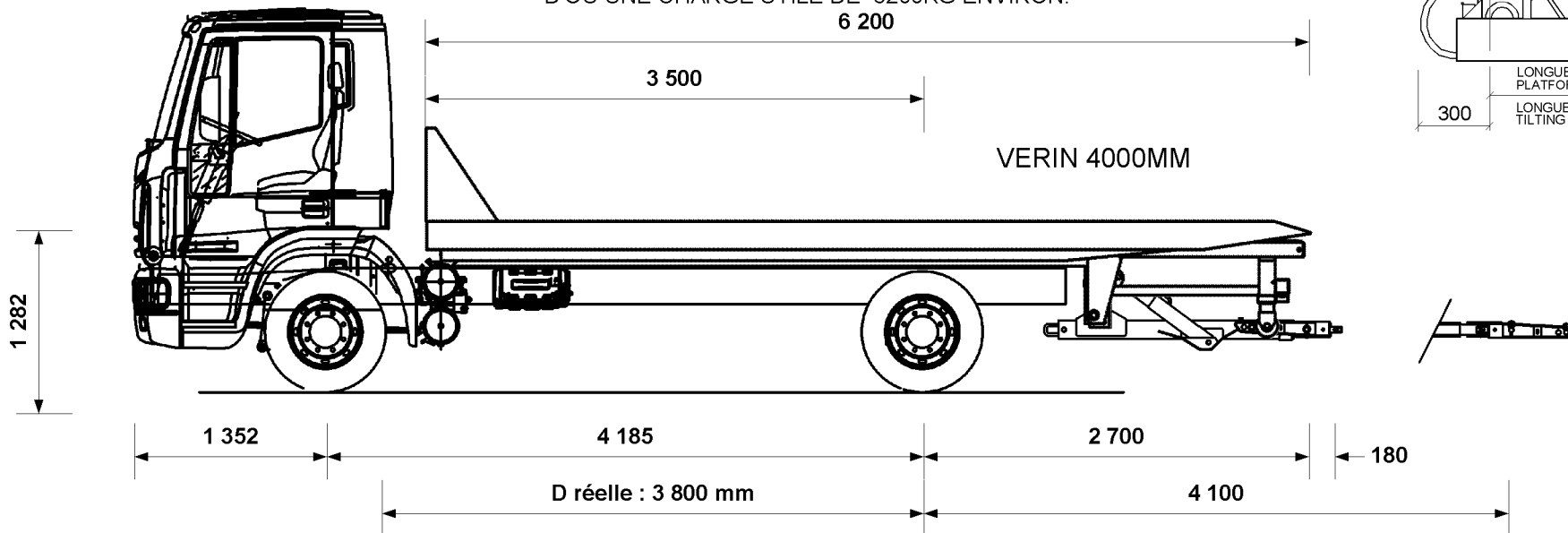
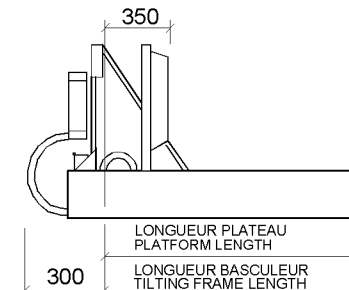

CHARGE UTILE MAX PLATEAU 6500KG

P.T.C / G.V.W.	15 000 kg
Poids châssis cabine Chassis cab weight	4 527 kg
Nombre de passagers Number passengers	2
Largeur hors tout Overall width	2 500 mm
Longueur hors tout Overall length	8 417 mm
Charge utile Payload	6 624 kg
Poids équipement Equipment weight	3 849 kg

Répartition des poids Weight distribution	ESSIEU AV FRONT AXLE	ESSIEU AR REAR AXLE
Charge maxi admissible Maxi load permitted	5 300 kg	10 700 kg
Poids camion avec équipement (PCE) Truck and equipment weight (TEW)	3 432 kg	4 943 kg
PCE + Charge utile + Chauffeur TEW + Payload + Driver	3 859 kg	11 141 kg
PCE + Charge utile + Passagers TEW + Payload + Passengers	3 930 kg	11 070 kg
SURCHARGE OVERLOAD	kg	370 kg

Angle de chargement (degré)
Loading angle (degree) **14.08 °**

Charge utile du panier, extension sortie (A)
N passagers et 1000kg sur plateau
Underlift payload, extension out
N passengers and 100kg on platform **2 612 kg**

Avec **1 000 kg** Sur le plateau
With On the platform

Avec **0 kg** Sur étage
With On the upper deck

Pour A, la masse restante sur l'(es) essieu(x) avant est de **1 077 kg**
For A value, the remaining weight on front axle is

CAP EXT SORTIE MAX : 1700KG

Tous ces paramètres peuvent varier en fonction du poids réel, du châssis cabine et des options, ils sont donnés à titre indicatif et ne peuvent en aucun cas engager la société JIGE INTERNATIONAL.
Ce plan est notre propriété. Il ne peut être utilisé ou communiqué sans notre accord.

All the mesures, weights and parameters given in this data sheet can vary according to chassis cab conformation and are considered as an approaching information where JIGE INTERNATIONAL cannot be held responsible.
This print contains confidential information and is our sole property and is not to be reproduced without our authorization.