



JIGE INTERNATIONAL - Rue du Dépôt - 55800 REVIGNY SUR ORNAIN - FRANCE
 Tél. : (33) 0/3 29 75 10 10 - (33) 0/3 29 75 13 13

PROJET N° 8051

CLIENT :

Adaptation d'un équipement
Equipment mounting
 Sur véhicule / on vehicle

SIMPLEX 8T STANDARMATIC 6T
DAF FAD CF85 510 CC 5700

Longueur utile aux butoirs
Platform usable length at rubber defenses

7060 m/m

Longueur utile étage aux butoirs
Upper deck usable length at rubber defenses

m/m

Largeur utile plateau
Platform usable width

2400 m/m

Largeur utile étage
Upper deck usable width

m/m

GRUE PK 74002D
POIDS 7500 KG ENVIRON
ENC. 1760 MM

ATTENTION: SUSPENSION PNEUMATIQUE
ARRIERE IMPERATIVE AINSI QUE MONTE
DE PNEUMATIQUE LA PLUS BASSE POSSIBLE

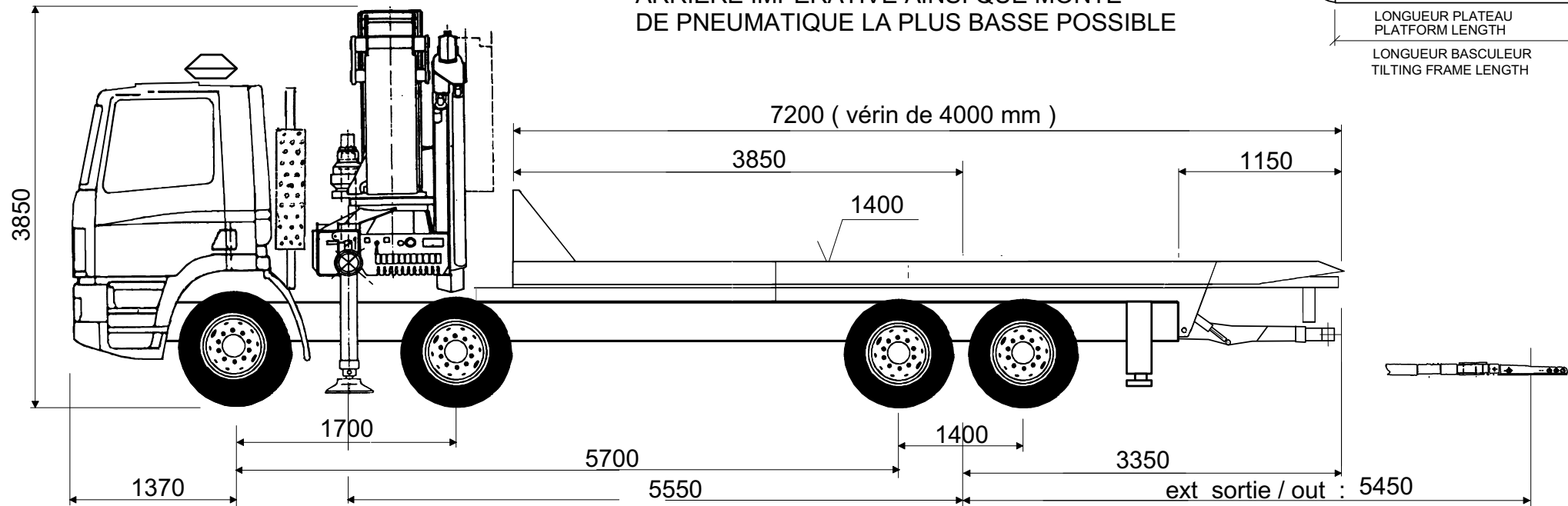
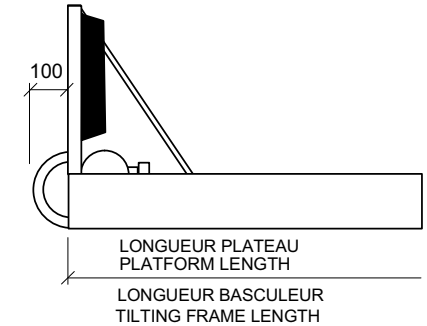

P.T.C / G.V.W	32000	Kg
Poids châssis cabine <i>Chassis cab weight</i>	11021	Kg
Nombre de passagers <i>Number passengers</i>	3	
Largeur hors tout <i>Overall width</i>	2500	m/m
Longueur hors tout <i>Overall length</i>	11330	m/m
Charge utile <i>Payload</i>	5002	Kg

Répartition de poids <i>Weight distribution</i>	
Charge maxi admissible <i>Maxi load permitted</i>	18000
Poids camion avec équipement (PCE) <i>Truck and equipment weight (TEW)</i>	13750
PCE + charge utile + chauffeur <i>TEW + payload + driver</i>	13976
PCE + charge utile + passagers <i>TEW + payload + passengers</i>	14151
SURCHARGE / OVERLOAD	

ESSIEU AV FRONT AXLE	ESSIEU AR REAR AXLE
18000	26000 Kg
13750	13248 Kg
13976	18024 Kg
14151	17849 Kg
	Kg

Angle de chargement (degré) <i>Loading angle (degree)</i>	16,05
Charge utile du panier, extension sortie <i>Underlift payload, extension out</i>	(A) 8763 Kg
Capacité ext. sortie maxi: 5000	
Avec <i>With</i>	1000 Kg Sur le plateau <i>On the platform</i>
Et <i>And</i>	Kg Sur étage <i>On the upper deck</i>
Pour A, la masse restante sur l'(es) essieu(x) avant est de <i>For A value the remaining weight on front axle is</i>	4868 Kg

Poids équipement
Equipment weight **15977** Kg

Tous ces paramètres peuvent varier en fonction du poids réel du châssis cabine et des options, ils sont donnés à titre indicatif et ne peuvent en aucun cas engager la Société JIGE INTERNATIONAL. Ce plan est notre propriété. Il ne peut être utilisé ou communiqué sans notre accord.

All the mesures, weights and parameters given in this data sheet can vary according to chassis cab conformations and are considered as an approaching information where JIGE INTERNATIONAL cannot be held responsible. This print contains confidential information and is our sole property and is not to be reproduced without our authorisation