



JIGE INTERNATIONAL –
25 rue du dépôt – 55800
REVIGNY SUR ORNAIN –
FRANCE
Tél. : (33)0/3 29 75 10 10 –
(33) 0/3 29 75 13 13

COMMANDE N° 12951
CLIENT
Adaptation d'un équipement
Equipment mounting
Sur véhicule / *On Vehicle*

SIMPLEX 5T - BEAVER STANDARMATIC 3T new
MERCEDES ACTROS V 1836LnR CM 5500

Longueur utile aux butoirs
Platform usable length at rubber defenses
Largeur utile plateau
Platform usable width

6 040 mm

2 510 mm

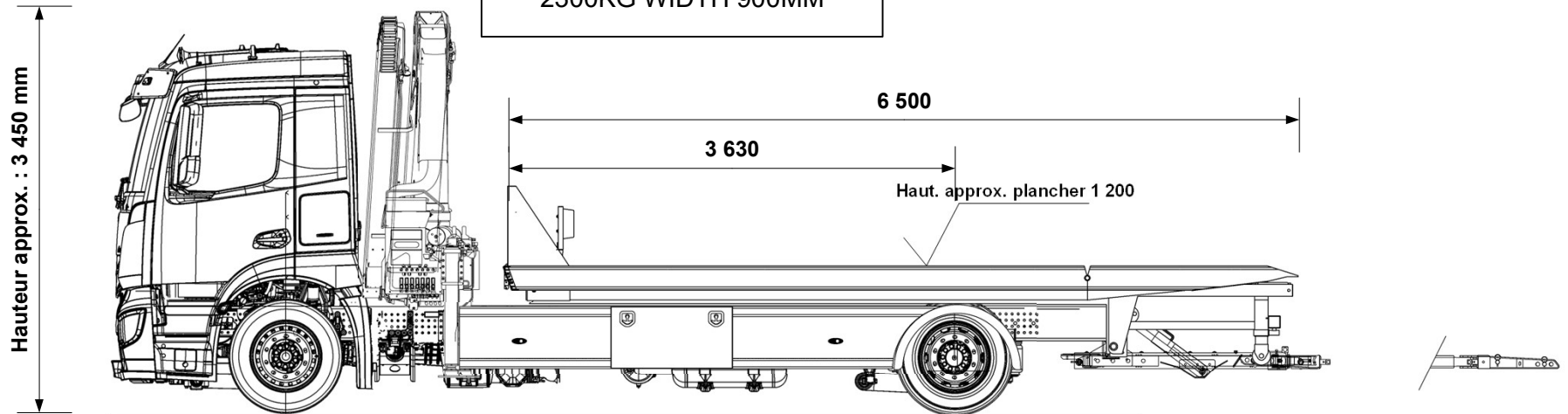

P.T.C / G.V.W.	19 000	kg
Poids de la Dépanneuse <i>Wrecker weight</i>	13 340	kg
Charge utile <i>Payload</i>	5660	kg

Poids châssis à vide <i>Chassis cab weight</i>	7 375	kg
Poids équipement <i>Equipment weight</i>	6 464	kg

Nombre de passagers <i>Number passengers</i>	2
---	----------

Hauteur châssis route (mm)	890
----------------------------	------------

Largeur flancs pneumatiques arrière (mm)	2 490
---	--------------

Longueur X Largeur (hors tout) (mm) <i>Overall width x Overall length</i>	10 102 X 2 540
--	-----------------------

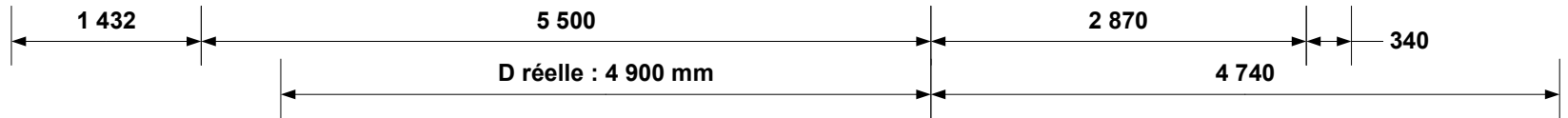

Charge utile du panier ext. sortie MAX 1 700 kg

Charge utile MAX du plateau 5 000 kg

Répartition des poids <i>Weight distribution</i>	ESSIEU AV <i>FRONT AXLE</i>	ESSIEU AR <i>REAR AXLE</i>
Charge maxi admissible <i>Maxi load permitted</i>	9 000 kg	13 000 kg
Poids à vide camion avec équipement (PCE) <i>Truck and equipment weight (TEW)</i>	6 961 kg	6 380 kg
PCE + Charge utile + Chauffeur <i>TEW + Payload + Driver</i>	7 228 kg	11 772 kg
PCE + Charge utile + Passagers <i>TEW + Payload + Passengers</i>	7 301 kg	11 699 kg
SURCHARGE OVERLOAD	kg	kg

Angle de chargement (degré)
Loading angle (degree)

De 7.0 ° à 12.0 °

CARTE BLANCHE (charge utile au panier)

Extension sortie à <i>Extension out</i>	4 740 mm
Chauffeur seul à vide <i>Underlift payload, driver only</i>	1 700 kg
Chauffeur seul, avec 1 000 kg sur le plateau <i>Driver only with 1 000 kg on platform</i>	1 700 kg
Avec 2 passagers, avec 1 000 kg sur le plateau <i>2 passengers with 1 000 kg on platform</i>	1 700 kg
	kg

Tous ces paramètres peuvent varier en fonction des données réelles, du châssis cabine et des options, ils sont donnés à titre indicatif et ne peuvent en aucun cas engager la société JIGE INTERNATIONAL. Ce plan est notre propriété. Il ne peut être utilisé ou communiqué sans notre accord.

Tolérances : +/- 50mm et +/- 50kg (sous réserve données constructeur)

All the mesures, weights and parameters given in this data sheet can vary according to chassis cab conformation and are considered as an approaching information where JIGE INTERNATIONAL cannot be held responsible. This print contains confidential information and is our sole property and is not to be reproduced without our authorization.