



JIGE INTERNATIONAL –
25 rue du dépôt – 55800
REVIGNY SUR ORNAIN –
FRANCE
Tél. : (33)0/3 29 75 10 10 –
(33) 0/3 29 75 13 13

PROJET N°

12840

CLIENT

Adaptation d'un équipement
Equipment mounting
Sur véhicule / *On Vehicle*

SIMPLEX 5T DUPLEX STANDARMATIC 4T

MERCEDES ATEGO 1530NL48P E6 4760

Longueur utile aux butoirs
Platform usable length at rubber defenses

6 440 mm

Largeur utile plateau
Platform usable width

2 470 mm

Longueur utile étage aux butoirs **4 260mm**

Largeur utile étage aux butoirs **2 400mm**

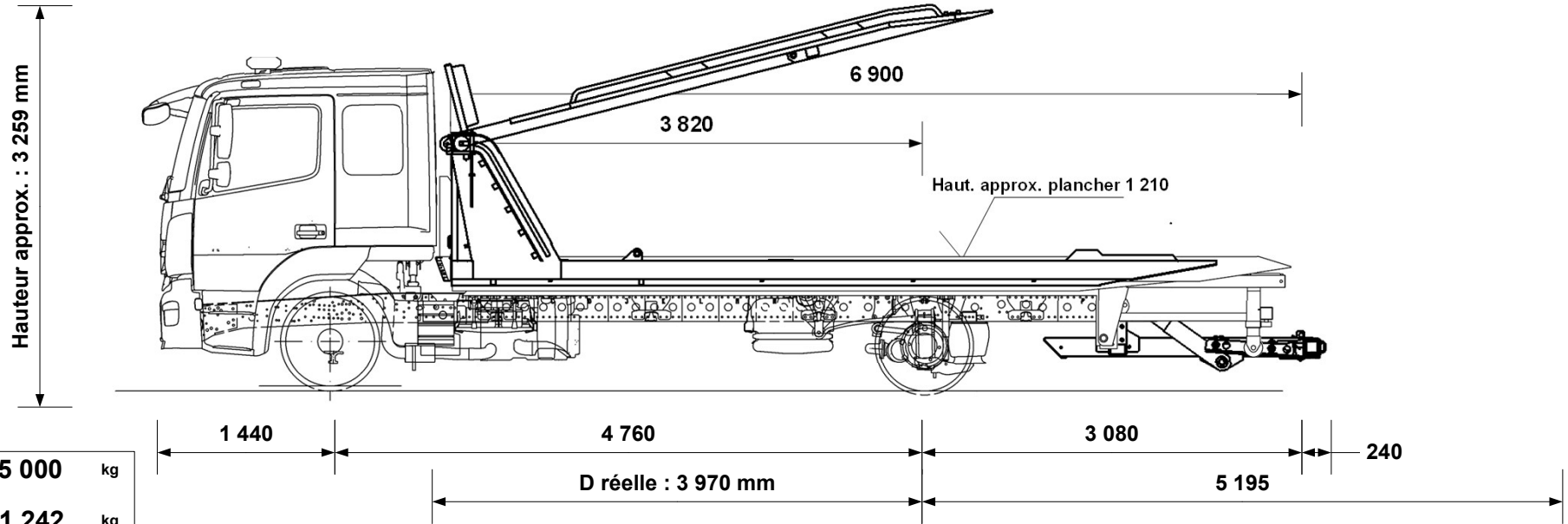

P.T.C / G.V.W.	15 000	kg
Poids de la Dépanneuse <i>Wrecker weight</i>	11 242	kg
Charge utile <i>Payload</i>	3758	kg

Poids châssis à vide <i>Chassis cab weight</i>	5 552	kg
Poids équipement <i>Equipment weight</i>	5 690	kg

Nombre de passagers <i>Number passengers</i>	6
---	----------

Hauteur châssis route (mm)	940
----------------------------	------------

Largeur flancs pneumatiques arrière (mm)	2 440
---	--------------

Longueur X Largeur (hors tout) (mm) <i>Overall width x Overall length</i>	9 520 X 2 500
--	----------------------

VERIN 4000

Angle de chargement (degré)
Loading angle (degree)

11.9 °

Répartition des poids <i>Weight distribution</i>	ESSIEU AV <i>FRONT AXLE</i>	ESSIEU AR <i>REAR AXLE</i>
Charge maxi admissible <i>Maxi load permitted</i>	5 300 kg	10 500 kg
Poids à vide camion avec équipement (PCE) <i>Truck and equipment weight (TEW)</i>	3 859 kg	7 383 kg
PCE + Charge utile + Chauffeur <i>TEW + Payload + Driver</i>	4 228 kg	10 772 kg
PCE + Charge utile + Passagers <i>TEW + Payload + Passengers</i>	4 568 kg	10 432 kg
SURCHARGE OVERLOAD	kg	kg

CARTE BLANCHE (charge utile au panier)

Extension sortie à <i>Extension out</i>	5 195 mm
Chauffeur seul à vide <i>Underlift payload, driver only</i>	1 493 kg
Chauffeur seul, avec 1 000 kg sur le plateau <i>Driver only with 1 000 kg on platform</i>	1 029 kg
Avec 6 passagers, avec 1 000 kg sur le plateau <i>6 passagers with 1 000 kg on platform</i>	1 017 kg
Avec 6 passagers, avec 1000 kg sur le plateau et 1000 kg sur l'étage <i>6 passagers with 1000 kg on platform and 1000 kg on upper deck</i>	1 017 kg

Tous ces paramètres peuvent varier en fonction des données réelles, du châssis cabine et des options, ils sont donnés à titre indicatif et ne peuvent en aucun cas engager la société JIGE INTERNATIONAL. Ce plan est notre propriété. Il ne peut être utilisé ou communiqué sans notre accord.

Tolérances : +/- 50mm et +/- 50kg (sous réserve données constructeur)

All the measures, weights and parameters given in this data sheet can vary according to chassis cab conformation and are considered as an approaching information where JIGE INTERNATIONAL cannot be held responsible. This print contains confidential information and is our sole property and is not to be reproduced without our authorization.