



JIGE INTERNATIONAL –
25 rue du dépôt – 55800
REVIGNY SUR ORNAIN –
FRANCE
Tél. : (33)0/3 29 75 10 10 –
(33) 0/3 29 75 13 13

COMMANDE N°

12681

CLIENT

Adaptation d'un équipement
Equipment mounting
Sur véhicule / *On Vehicle*

SIMPLEX 5T RIGHT ANGLE STANDARMATIC 3T

VOLVO FL 280Ch 4X2 CP 4400

Longueur utile aux butoirs
Platform usable length at rubber defenses

5 840 mm

Largeur utile plateau
Platform usable width

2 470 mm

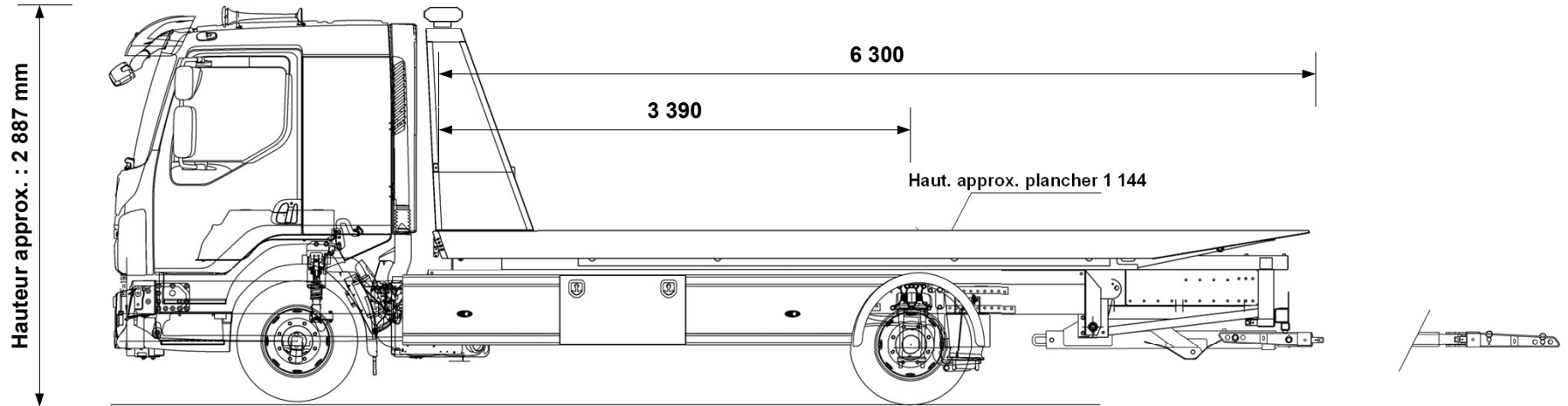

P.T.C / G.V.W.	11 990	kg
Poids de la Dépanneuse <i>Wrecker weight</i>	9 257	kg
Charge utile <i>Payload</i>	2733	kg

Poids châssis à vide <i>Chassis cab weight</i>	5 114	kg
Poids équipement <i>Equipment weight</i>	3 726	kg

Nombre de passagers <i>Number passengers</i>	3
---	----------

Hauteur châssis route (mm)	884
----------------------------	------------

Largeur flancs pneumatiques arrière (mm)	2 260
---	--------------

Longueur X Largeur (hors tout) (mm) <i>Overall width x Overall length</i>	8 811 X 2 500
--	----------------------

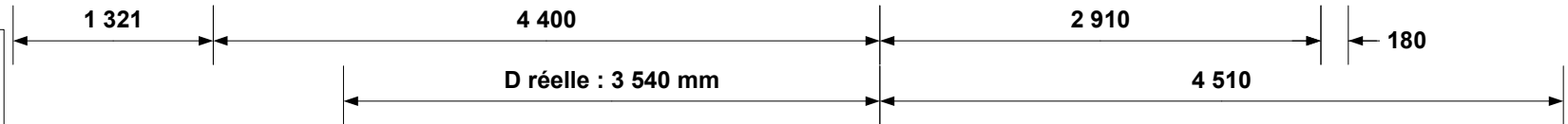

VERIN 4000

Angle de chargement avec Right Angle	7.1 °
Angle de chargement (degré) Loading angle (degree)	11.6 °

Répartition des poids <i>Weight distribution</i>	ESSIEU AV <i>FRONT AXLE</i>	ESSIEU AR <i>REAR AXLE</i>
Charge maxi admissible <i>Maxi load permitted</i>	5 000 kg	8 500 kg
Poids à vide camion avec équipement (PCE) <i>Truck and equipment weight (TEW)</i>	3 470 kg	5 787 kg
PCE + Charge utile + Chauffeur <i>TEW + Payload + Driver</i>	3 551 kg	8 439 kg
PCE + Charge utile + Passagers <i>TEW + Payload + Passengers</i>	3 701 kg	8 289 kg
SURCHARGE OVERLOAD	kg	kg

CARTE BLANCHE (charge utile au panier)

Extension sortie à <i>Extension out</i>	4 510 mm
Chauffeur seul à vide <i>Underlift payload, driver only</i>	1 340 kg
Chauffeur seul, avec 1 000 kg sur le plateau <i>Driver only with 1 000 kg on platform</i>	847 kg
Avec 3 passagers, avec 1 000 kg sur le plateau <i>3 passengers with 1 000 kg on platform</i>	847 kg
	kg

Tous ces paramètres peuvent varier en fonction des données réelles, du châssis cabine et des options, ils sont donnés à titre indicatif et ne peuvent en aucun cas engager la société JIGE INTERNATIONAL. Ce plan est notre propriété. Il ne peut être utilisé ou communiqué sans notre accord.

Tolérances : +/- 50mm et +/- 50kg (sous réserve données constructeur)

All the measures, weights and parameters given in this data sheet can vary according to chassis cab conformation and are considered as an approaching information where JIGE INTERNATIONAL cannot be held responsible. This print contains confidential information and is our sole property and is not to be reproduced without our authorization.