



JIGE INTERNATIONAL –
25 rue du dépôt – 55800
REVIGNY SUR ORNAIN –
FRANCE
Tél. : (33)0/3 29 75 10 10 –
(33) 0/3 29 75 13 13

PROJET N°

12279

CLIENT

Adaptation d'un équipement
Equipment mounting
Sur véhicule / *On Vehicle*

SIMPLEX 6T5 SF DUOMATIC STANDARMATIC 3T new
SCANIA P320DB4X2MNA CP17 5950

Longueur utile aux butoirs
Platform usable length at rubber defenses

8 240 mm

Largeur utile plateau
Platform usable width

2 470 mm

Longueur utile étage aux butoirs **4 260mm**

Largeur utile étage aux butoirs **2 400mm**

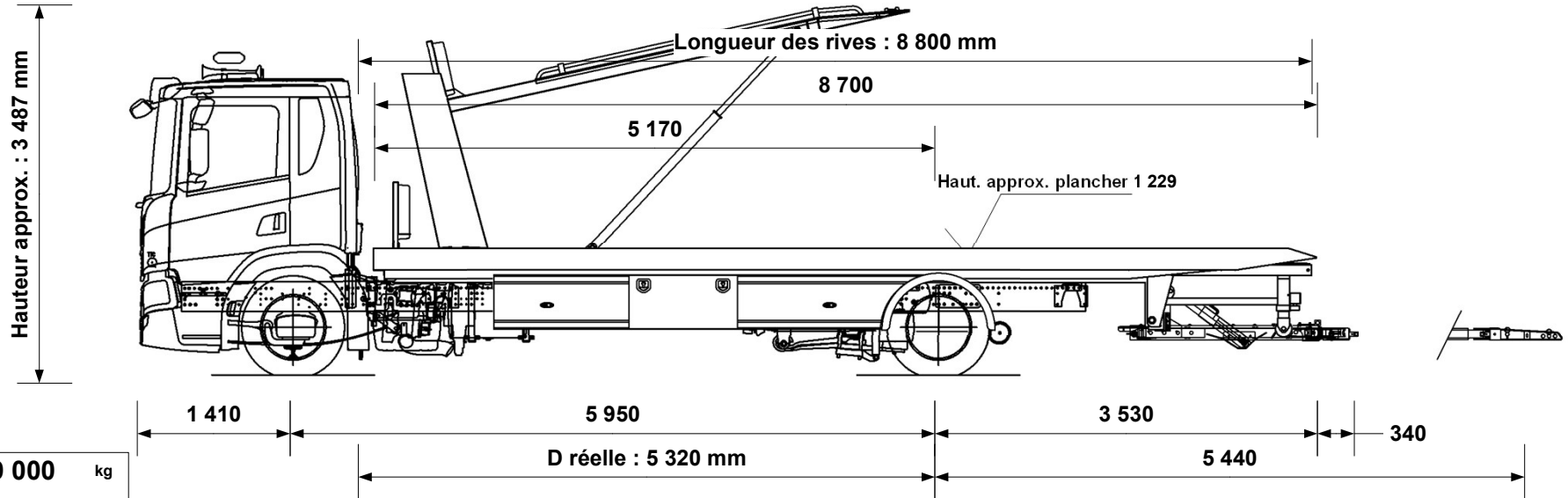

| | | |
|---|---------------|----|
| P.T.C / G.V.W. | 19 000 | kg |
| Poids de la Dépanneuse <i>Wrecker weight</i> | 13 652 | kg |
| Charge utile <i>Payload</i> | 5348 | kg |

| | | |
|---|--------------|----|
| Poids châssis à vide <i>Chassis cab weight</i> | 7 292 | kg |
| Poids équipement <i>Equipment weight</i> | 6 360 | kg |

| | |
|---|----------|
| Nombre de passagers <i>Number passengers</i> | 2 |
|---|----------|

| | |
|----------------------------|------------|
| Hauteur châssis route (mm) | 937 |
|----------------------------|------------|

| | |
|---|--------------|
| Largeur flancs pneumatiques arrière (mm) | 2 490 |
|---|--------------|

| | |
|--|-----------------------|
| Longueur X Largeur (hors tout) (mm) <i>Overall width x Overall length</i> | 11 230 X 2 500 |
|--|-----------------------|

Charge utile du panier ext. sortie MAX 1 700 kg

| Répartition des poids <i>Weight distribution</i> | ESSIEU AV <i>FRONT AXLE</i> | ESSIEU AR <i>REAR AXLE</i> |
|--|--------------------------------|-------------------------------|
| Charge maxi admissible <i>Maxi load permitted</i> | 8 000 kg | 13 000 kg |
| Poids à vide camion avec équipement (PCE) <i>Truck and equipment weight (TEW)</i> | 6 524 kg | 7 129 kg |
| PCE + Charge utile + Chauffeur <i>TEW + Payload + Driver</i> | 7 437 kg | 11 563 kg |
| PCE + Charge utile + Passagers <i>TEW + Payload + Passengers</i> | 7 504 kg | 11 496 kg |
| SURCHARGE OVERLOAD | kg | kg |

Angle de chargement (degré)
Loading angle (degree)

11.3 °

CARTE BLANCHE (charge utile au panier)

| | |
|---|-----------------|
| Extension sortie à <i>Extension out</i> | 5 440 mm |
| Chauffeur seul à vide <i>Underlift payload, driver only</i> | 1 700 kg |
| Chauffeur seul, avec 2 000 kg sur le plateau <i>Driver only with 2 000 kg on platform</i> | 1 700 kg |
| Avec 2 passagers, avec 2 000 kg sur le plateau <i>2 passagers with 2 000 kg on platform</i> | 1 700 kg |
| Avec 2 passagers, avec 2000 kg sur le plateau et 1000 kg sur l'étage <i>2 passagers with 2000 kg on platform and 1000 kg on upper deck</i> | 1 700 kg |

Tous ces paramètres peuvent varier en fonction des données réelles, du châssis cabine et des options, ils sont donnés à titre indicatif et ne peuvent en aucun cas engager la société JIGE INTERNATIONAL. Ce plan est notre propriété. Il ne peut être utilisé ou communiqué sans notre accord.

Tolérances : +/- 50mm et +/- 50kg (sous réserve données constructeur)

All the mesures, weights and parameters given in this data sheet can vary according to chassis cab conformation and are considered as an approaching information where JIGE INTERNATIONAL cannot be held responsible. This print contains confidential information and is our sole property and is not to be reproduced without our authorization.