



JIGE INTERNATIONAL –
25 rue du dépôt – 55800
REVIGNY SUR ORNAIN –
FRANCE
Tél. : (33)0/3 29 75 10 10 –
(33) 0/3 29 75 13 13

PROJET N°

12161

CLIENT

Adaptation d'un équipement
Equipment mounting
Sur véhicule / *On Vehicle*

SOLOMATIC 6T5 STANDARMATIC 4T

RENAULT D19 WIDE P4X2 LOW 320E6 CP 5800

Longueur utile aux butoirs
Platform usable length at rubber defenses

7 480 mm

Largeur utile plateau
Platform usable width

2 510 mm

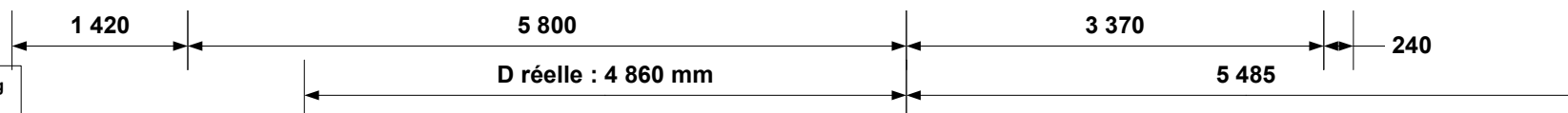
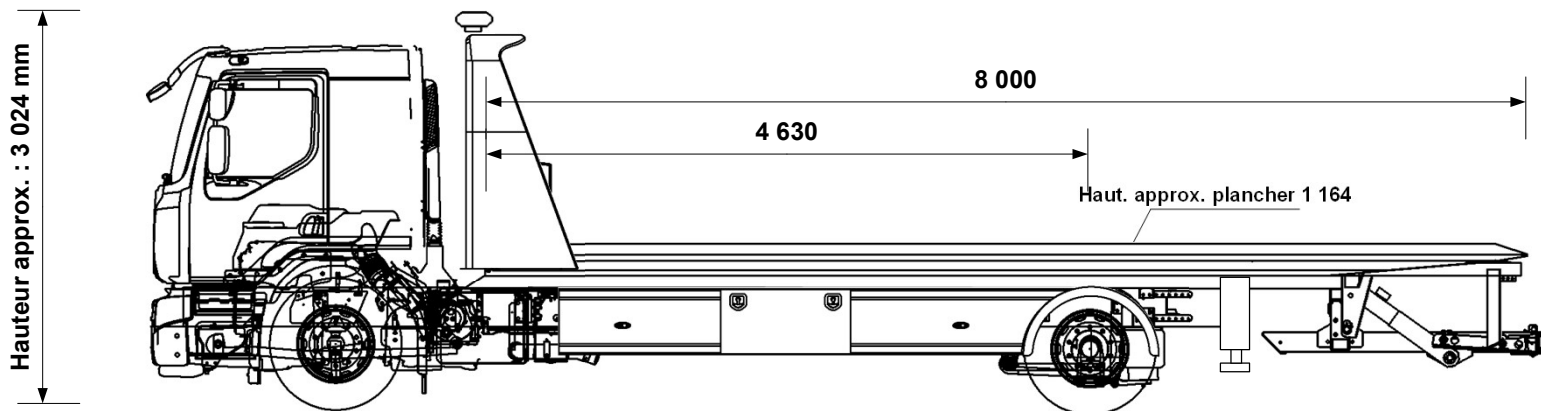

P.T.C / G.V.W.	19 000	kg
Poids de la Dépanneuse <i>Wrecker weight</i>	12 337	kg
Charge utile <i>Payload</i>	6664	kg

Poids châssis à vide <i>Chassis cab weight</i>	6 541	kg
Poids équipement <i>Equipment weight</i>	5 796	kg

Nombre de passagers <i>Number passengers</i>	6
---	----------

Hauteur châssis route (mm)	894
----------------------------	------------

Largeur flancs pneumatiques arrière (mm)	2 481
---	--------------

Longueur X Largeur (hors tout) (mm) <i>Overall width x Overall length</i>	10 830 X 2 540
--	-----------------------

Charge utile du panier ext. sortie MAX 2 000 kg

Charge utile MAX du plateau 6 500 kg

Répartition des poids <i>Weight distribution</i>	ESSIEU AV <i>FRONT AXLE</i>	ESSIEU AR <i>REAR AXLE</i>
Charge maxi admissible <i>Maxi load permitted</i>	7 100 kg	12 600 kg
Poids à vide camion avec équipement (PCE) <i>Truck and equipment weight (TEW)</i>	4 879 kg	7 458 kg
PCE + Charge utile + Chauffeur <i>TEW + Payload + Driver</i>	5 374 kg	13 626 kg
PCE + Charge utile + Passagers <i>TEW + Payload + Passengers</i>	5 725 kg	13 275 kg
SURCHARGE OVERLOAD	kg	675 kg

Angle de chargement (degré)
Loading angle (degree)

De 5.0 ° à 7.0 °

CARTE BLANCHE (charge utile au panier)

Extension sortie à <i>Extension out</i>	5 485 mm
Chauffeur seul à vide <i>Underlift payload, driver only</i>	2 000 kg
Chauffeur seul, avec 1 000 kg sur le plateau <i>Driver only with 1 000 kg on platform</i>	2 000 kg
Avec 6 passagers, avec 1 000 kg sur le plateau <i>6 passengers with 1 000 kg on platform</i>	2 000 kg

Tous ces paramètres peuvent varier en fonction des données réelles, du châssis cabine et des options, ils sont donnés à titre indicatif et ne peuvent en aucun cas engager la société JIGE INTERNATIONAL. Ce plan est notre propriété. Il ne peut être utilisé ou communiqué sans notre accord.

Tolérances : +/- 50mm et +/- 50kg (sous réserve données constructeur)

All the measures, weights and parameters given in this data sheet can vary according to chassis cab conformation and are considered as an approaching information where JIGE INTERNATIONAL cannot be held responsible. This print contains confidential information and is our sole property and is not to be reproduced without our authorization.