



JIGE INTERNATIONAL –
25 rue du dépôt – 55800
REVIGNY SUR ORNAIN –
FRANCE
Tél. : (33)0/3 29 75 10 10 –
(33) 0/3 29 75 13 13

PROJET N°

12149

CLIENT

Adaptation d'un équipement
Equipment mounting
Sur véhicule / *On Vehicle*

SIMPLEX 6T5 STANDARMATIC 3T

MAN TGM18.320 4X2BL CC 5075

Longueur utile aux butoirs
Platform usable length at rubber defenses

6 040 mm

Largeur utile plateau
Platform usable width

2 470 mm

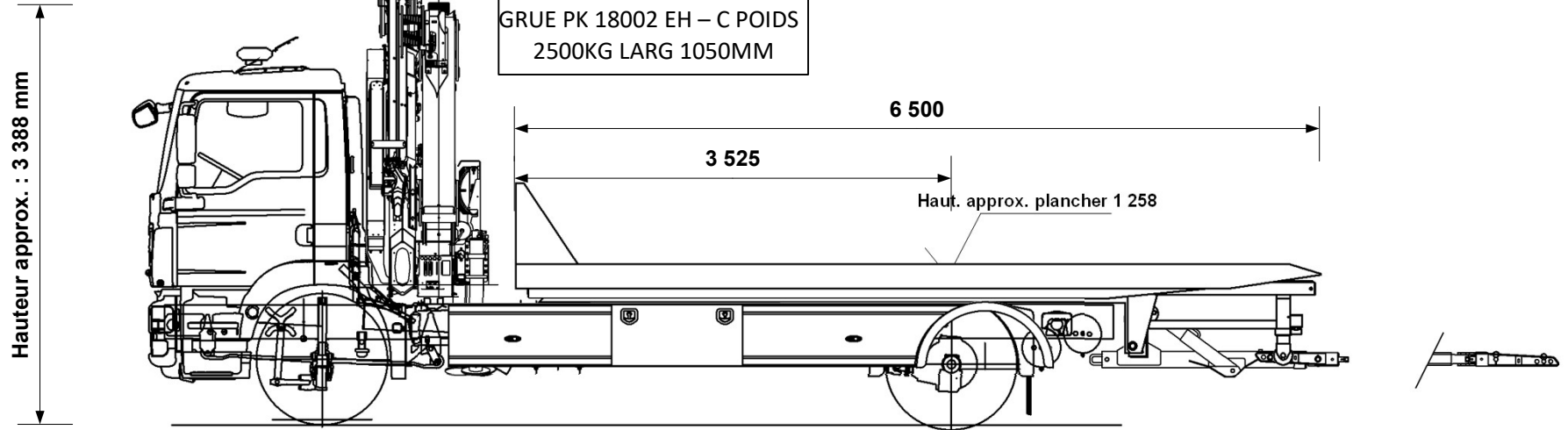

P.T.C / G.V.W. **19 000** kg

Poids de la Dépanneuse
Wrecker weight **12 960** kg

Charge utile
Payload **6040** kg

Poids châssis à vide
Chassis cab weight **5 418** kg

Poids équipement
Equipment weight **7 542** kg

Nombre de passagers
Number passengers **3**

Hauteur châssis route (mm) **978**

Largeur flancs pneumatiques
arrière (mm) **2 417**

Longueur X Largeur (hors tout) (mm)
Overall width x Overall length
9 630 X 2 500

Charge utile du panier ext. sortie MAX 1 700 kg

Répartition des poids <i>Weight distribution</i>	ESSIEU AV <i>FRONT AXLE</i>	ESSIEU AR <i>REAR AXLE</i>
Charge maxi admissible <i>Maxi load permitted</i>	7 500 kg	13 000 kg
Poids à vide camion avec équipement (PCE) <i>Truck and equipment weight (TEW)</i>	5 927 kg	7 033 kg
PCE + Charge utile + Chauffeur <i>TEW + Payload + Driver</i>	6 055 kg	12 945 kg
PCE + Charge utile + Passagers <i>TEW + Payload + Passengers</i>	6 204 kg	12 796 kg
SURCHARGE OVERLOAD	kg	kg

Angle de chargement (degré)
Loading angle (degree)

13.5 °

CARTE BLANCHE (charge utile au panier)

Extension sortie à <i>Extension out</i>	4 575 mm	
Chauffeur seul à vide <i>Underlift payload, driver only</i>		1 700 kg
Chauffeur seul, avec 1 000 kg sur le plateau <i>Driver only with 1 000 kg on platform</i>		1 700 kg
Avec 3 passagers, avec 1 000 kg sur le plateau <i>3 passengers with 1 000 kg on platform</i>		1 700 kg
		kg

Tous ces paramètres peuvent varier en fonction des données réelles, du châssis cabine et des options, ils sont donnés à titre indicatif et ne peuvent en aucun cas engager la société JIGE INTERNATIONAL. Ce plan est notre propriété. Il ne peut être utilisé ou communiqué sans notre accord.

Tolérances : +/- 50mm et +/- 50kg (sous réserve données constructeur)

All the mesures, weights and parameters given in this data sheet can vary according to chassis cab conformation and are considered as an approaching information where JIGE INTERNATIONAL cannot be held responsible. This print contains confidential information and is our sole property and is not to be reproduced without our authorization.