



JIGE INTERNATIONAL – 25 rue du dépôt – 55800 REVIGNY SUR ORNAIN – FRANCE
Tél. : (33)0/3 29 75 10 10 – (33) 0/3 29 75 13 13

COMMANDE N° 11947

CLIENT

Adaptation d'un équipement
Equipment mounting
Sur véhicule / On Vehicle

SOLOMATIC 6T5 STANDARMATIC 3T

MAN TGM15.250 4x2 BL DK E6 5775

Longueur utile aux butoirs
Platform usable length at rubber defenses

6 545 mm

Longueur utile étage aux butoirs
Upper deck usable length at rubber defenses

mm

Largeur utile plateau
Platform usable width

2 510 mm

Largeur utile étage
Upper deck usable width

mm

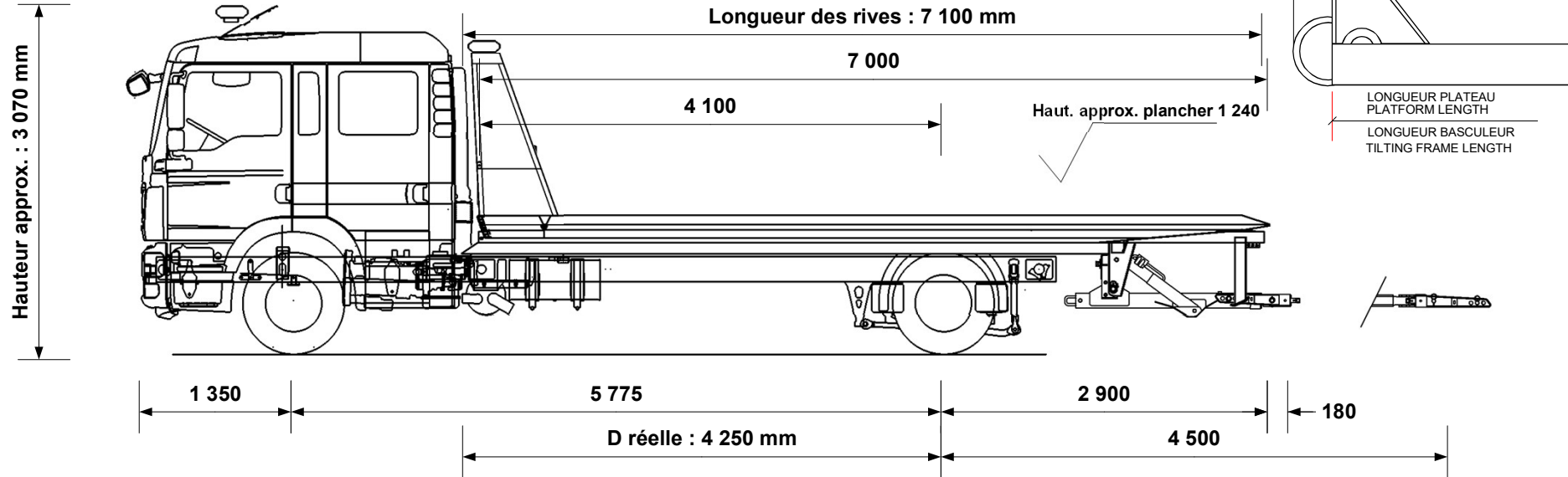

Charge utile du panier ext. sortie MAX 1 700 kg

Hauteur châssis route	947 mm
Largeur flancs pneumatiques arrière	2 417 mm
P.T.C / G.V.W.	15 500 kg
Poids châssis cabine à vide Chassis cab weight	5 989 kg
Nombre de passagers Number passengers	7
Largeur hors tout Overall width	2 540 mm
Longueur hors tout Overall length	10 205 mm
Charge utile Payload	5 280 kg

Tolérances : +/- 50mm (sous réserve données constructeur)

Répartition des poids Weight distribution	ESSIEU AV FRONT AXLE	ESSIEU AR REAR AXLE
Charge maxi admissible Maxi load permitted	7 100 kg	11 500 kg
Poids à vide camion avec équipement (PCE) Truck and equipment weight (TEW)	4 560 kg	5 660 kg
PCE + Charge utile + Chauffeur TEW + Payload + Driver	4 941 kg	10 559 kg
PCE + Charge utile + Passagers TEW + Payload + Passengers	5 365 kg	10 135 kg
SURCHARGE OVERLOAD	kg	kg

Angle de chargement (degré)
Loading angle (degree)

De 5.0 ° à 7.0 °

CARTE BLANCHE (charge utile au panier)

Extension sortie à Extension out	4 500 mm
Chauffeur seul à vide Underlift payload, driver only	1 700 kg
Chauffeur seul, avec 1 000 kg sur le plateau Driver only with 1 000 kg on platform	1 700 kg
Avec 7 passagers, avec 1 000 kg sur le plateau 7 passagers with 1 000 kg on platform	1 700 kg
	kg

Tous ces paramètres peuvent varier en fonction des données réelles, du châssis cabine et des options, ils sont donnés à titre indicatif et ne peuvent en aucun cas engager la société JIGE INTERNATIONAL.
Ce plan est notre propriété. Il ne peut être utilisé ou communiqué sans notre accord.

All the mesures, weights and parameters given in this data sheet can vary according to chassis cab conformation and are considered as an approaching information where JIGE INTERNATIONAL cannot be held responsible.
This print contains confidential information and is our sole property and is not to be reproduced without our authorization.