



JIGE INTERNATIONAL – 25 rue du dépôt – 55800 REVIGNY SUR ORNAIN – FRANCE
Tél. : (33)0/3 29 75 10 10 – (33) 0/3 29 75 13 13

PROJET N° 11391
CLIENT
Adaptation d'un équipement
Equipment mounting
Sur véhicule / On Vehicle

SOLOMATIC 5T STANDARMATIC 3T
DAF FALF45 BREV 5000

Longueur utile aux butoirs
Platform usable length at rubber defenses

5 880 mm

Longueur utile étage aux butoirs
Upper deck usable length at rubber defenses

mm

Largeur utile plateau
Platform usable width

2 300 mm

Largeur utile étage
Upper deck usable width

mm

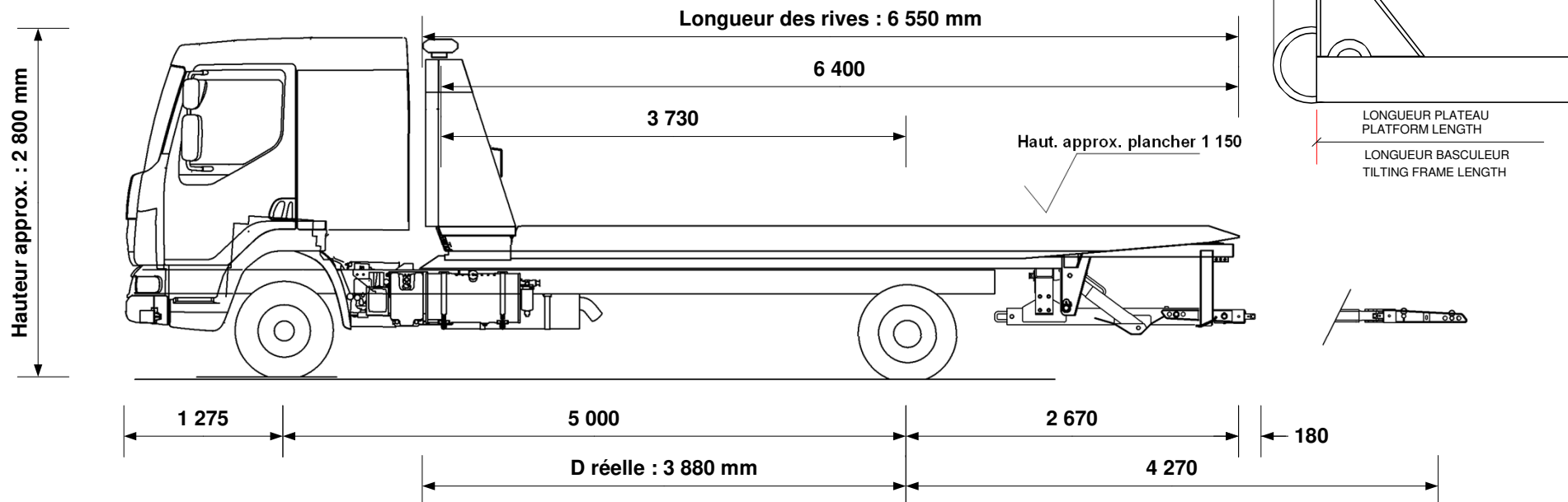

| | |
|---|------------------|
| Hauteur châssis route | 880 mm |
| Largeur flancs pneumatiques arrière | 2 202 mm |
| P.T.C / G.V.W. | 11 990 kg |
| Poids châssis cabine à vide Chassis cab weight | 4 511 kg |
| Nombre de passagers Number passengers | 6 |
| Largeur hors tout Overall width | 2 400 mm |
| Longueur hors tout Overall length | 9 125 mm |
| Charge utile Payload | 3 562 kg |
| Poids équipement Equipment weight | 3 917 kg |

Tolérances : +/- 50mm (sous réserve données constructeur)

| Répartition des poids Weight distribution | ESSIEU AV FRONT AXLE | ESSIEU AR REAR AXLE |
|---|-------------------------|------------------------|
| Charge maxi admissible Maxi load permitted | 4 480 kg | 8 480 kg |
| Poids à vide camion avec équipement (PCE) Truck and equipment weight (TEW) | 3 815 kg | 4 613 kg |
| PCE + Charge utile + Chauffeur TEW + Payload + Driver | 4 079 kg | 7 911 kg |
| PCE + Charge utile + Passagers TEW + Payload + Passengers | 4 433 kg | 7 557 kg |
| SURCHARGE OVERLOAD | kg | kg |

Angle de chargement (degré)
Loading angle (degree)

De 5.0 ° à 7.0 °

CARTE BLANCHE (charge utile au panier)

| | |
|--|-----------------|
| Extension sortie à Extension out | 4 270 mm |
| Chauffeur seul à vide Underlift payload, driver only | 1 700 kg |
| Chauffeur seul, avec 1 000 kg sur le plateau Driver only with 1 000 kg on platform | 1 575 kg |
| Avec 6 passagers, avec 1 000 kg sur le plateau 6 passengers with 1 000 kg on platform | 1 575 kg |
| | kg |

Tous ces paramètres peuvent varier en fonction des données réelles, du châssis cabine et des options, ils sont donnés à titre indicatif et ne peuvent en aucun cas engager la société JIGE INTERNATIONAL.
Ce plan est notre propriété. Il ne peut être utilisé ou communiqué sans notre accord.

All the mesures, weights and parameters given in this data sheet can vary according to chassis cab conformation and are considered as an approaching information where JIGE INTERNATIONAL cannot be held responsible.
This print contains confidential information and is our sole property and is not to be reproduced without our authorization.