



JIGE INTERNATIONAL – 25 rue du dépôt – 55800 REVIGNY SUR ORNAIN – FRANCE
Tél. : (33)0/3 29 75 10 10 – (33) 0/3 29 75 13 13

PROJET N°

11289

CLIENT

Adaptation d'un équipement
Equipment mounting
Sur véhicule / On Vehicle

SIMPLEX VL

ISUZU M21 GROUND NLR87L - E6 3350

Longueur utile aux butoirs
Platform usable length at rubber defenses

4 450 mm

Longueur utile étage aux butoirs
Upper deck usable length at rubber defenses

mm

Largeur utile plateau
Platform usable width

2 040 mm

Largeur utile étage
Upper deck usable width

mm

Toutes options ou accessoires installés à votre demande ou par vos soins après réception par la Dreal ne vous permettent plus de respecter la réglementation des 1000kg mini de charge utile

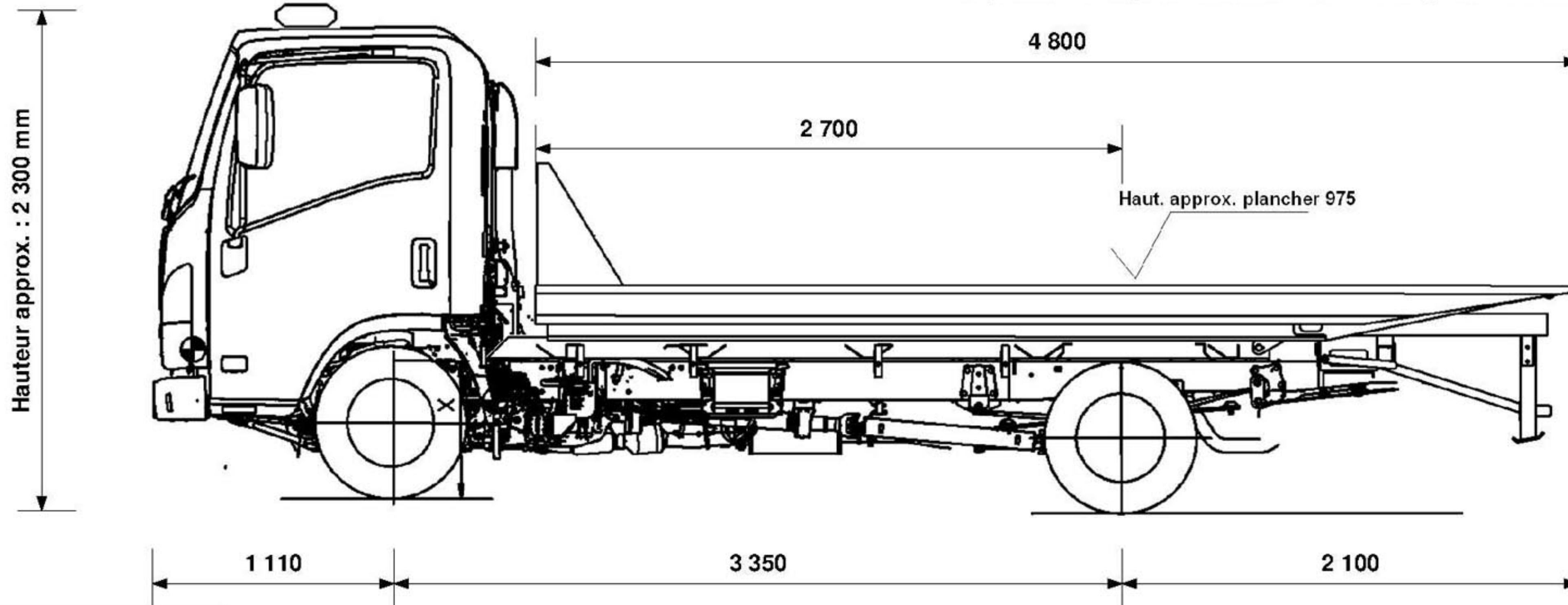

Hauteur châssis route	710 mm
Largeur flancs pneumatiques arrière	1 855 mm
P.T.C / G.V.W.	3 500 kg
Poids châssis cabine à vide Chassis cab weight	1 800 kg
Nombre de passagers Number passengers	2
Largeur hors tout Overall width	2 060 mm
Longueur hors tout Overall length	6 560 mm
Charge utile Payload	880 kg
Poids équipement Equipment weight	780 kg

D réelle : 2 700 mm

Angle de chargement avec Right
Angle
Angle de chargement (degré)
Loading angle (degree)

7.9 °
12.4 °

Tolérances : +/- 50mm (sous réserve données constructeur)

Répartition des poids Weight distribution	ESSIEU AV FRONT AXLE	ESSIEU AR REAR AXLE
Charge maxi admissible Maxi load permitted	1 900 kg	2 200 kg
Poids à vide camion avec équipement (PCE) Truck and equipment weight (TEW)	1 436 kg	1 184 kg
PCE + Charge utile + Chauffeur TEW + Payload + Driver	1 541 kg	1 959 kg
PCE + Charge utile + Passagers TEW + Payload + Passengers	1 614 kg	1 886 kg
SURCHARGE OVERLOAD	kg	kg

CARTE BLANCHE (charge utile au panier)

Extension sortie à Extension out	mm
Chauffeur seul à vide Underlift payload, driver only	kg
Chauffeur seul, avec 1 000 kg sur le plateau Driver only with 1 000 kg on platform	0 kg
Avec 2 passagers, avec 1 000 kg sur le plateau 2 passengers with 1 000 kg on platform	kg
	kg

Tous ces paramètres peuvent varier en fonction des données réelles, du châssis cabine et des options, ils sont donnés à titre indicatif et ne peuvent en aucun cas engager la société JIGE INTERNATIONAL.
Ce plan est notre propriété. Il ne peut être utilisé ou communiqué sans notre accord.

All the measures, weights and parameters given in this data sheet can vary according to chassis cab conformation and are considered as an approaching information where JIGE INTERNATIONAL cannot be held responsible.
This print contains confidential information and is our sole property and is not to be reproduced without our authorization.