



JIGE INTERNATIONAL – 25 rue du dépôt – 55800 REVIGNY SUR ORNAIN – FRANCE  
Tél. : (33)0/3 29 75 10 10 – (33) 0/3 29 75 13 13

PROJET N° 11138  
CLIENT  
Adaptation d'un équipement  
Equipment mounting  
Sur véhicule / On Vehicle

SOLOMATIC 5T STANDARMATIC 3T  
RENAULT D12 LOWP4X2 240E6 CC 4700

Longueur utile aux butoirs  
Platform usable length at rubber defenses

**6 480 mm**

Longueur utile étage aux butoirs  
Upper deck usable length at rubber defenses

mm

Largeur utile plateau  
Platform usable width

**2 300 mm**

Largeur utile étage  
Upper deck usable width

mm

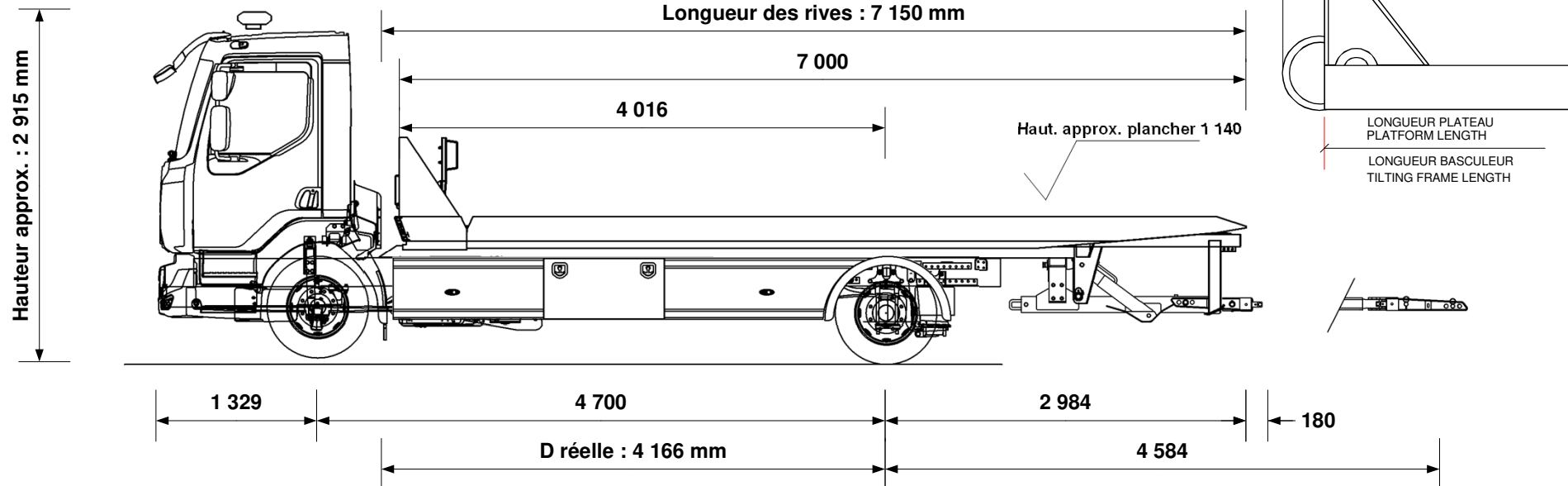

Hauteur châssis route **870 mm**

Largeur flancs pneumatiques arrière **2 270 mm**

P.T.C / G.V.W. **11 990 kg**

Poids châssis cabine **4 276 kg**

Chassis cab weight  
Nombre de passagers **3**

Largeur hors tout **2 400 mm**

Overall width

Longueur hors tout **9 193 mm**

Overall length

Charge utile **3 570 kg**

Payload

Poids équipement **4 144 kg**

Equipment weight

Tolérances : +/- 50mm (sous réserve données constructeur)

Répartition des poids Weight distribution	ESSIEU AV FRONT AXLE	ESSIEU AR REAR AXLE
Charge maxi admissible Maxi load permitted	<b>4 200 kg</b>	<b>8 000 kg</b>
Poids camion avec équipement (PCE) Truck and equipment weight (TEW)	<b>3 652 kg</b>	<b>4 768 kg</b>
PCE + Charge utile + Chauffeur TEW + Payload + Driver	<b>3 918 kg</b>	<b>8 072 kg</b>
PCE + Charge utile + Passagers TEW + Payload + Passengers	<b>3 989 kg</b>	<b>8 001 kg</b>
<b>SURCHARGE OVERLOAD</b>	<b>kg</b>	<b>1 kg</b>

Angle de chargement (degré)  
Loading angle (degree)

**De 5.0 ° à 7.0 °**

**CARTE BLANCHE (charge utile au panier)**

Extension sortie à Extension out	<b>4 584 mm</b>	
Chauffeur seul à vide Underlift payload, driver only		<b>1 636 kg</b>
Chauffeur seul, avec 1 000 kg sur le plateau Driver only with 1 000 kg on platform		<b>1 158 kg</b>
Avec 2 passagers, avec 1 000 kg sur le plateau 2 passagers with 1 000 kg on platform		<b>1 158 kg</b>
		<b>kg</b>

Tous ces paramètres peuvent varier en fonction des données réelles, du châssis cabine et des options, ils sont donnés à titre indicatif et ne peuvent en aucun cas engager la société JIGE INTERNATIONAL.  
Ce plan est notre propriété. Il ne peut être utilisé ou communiqué sans notre accord.

All the mesures, weights and parameters given in this data sheet can vary according to chassis cab conformation and are considered as an approaching information where JIGE INTERNATIONAL cannot be held responsible.  
This print contains confidential information and is our sole property and is not to be reproduced without our authorization.