



JIGE INTERNATIONAL – 25 rue du dépôt – 55800 REVIGNY SUR ORNAIN – FRANCE
Tél. : (33)0/3 29 75 10 10 – (33) 0/3 29 75 13 13

PROJET N°

10941

CLIENT

Adaptation d'un équipement
Equipment mounting
Sur véhicule / On Vehicle

SIMPLEX 6T5 STANDARMATIC 3T

MERCEDES ATEGO 1630NL54C euro6 5360

Longueur utile aux butoirs
Platform usable length at rubber defenses

6 750 mm

Longueur utile étage aux butoirs
Upper deck usable length at rubber defenses

mm

Largeur utile plateau
Platform usable width

2 400 mm

Largeur utile étage
Upper deck usable width

mm

GRUE FASSI 190 AXTP
POIDS 2300KG ENV LARG
950MM

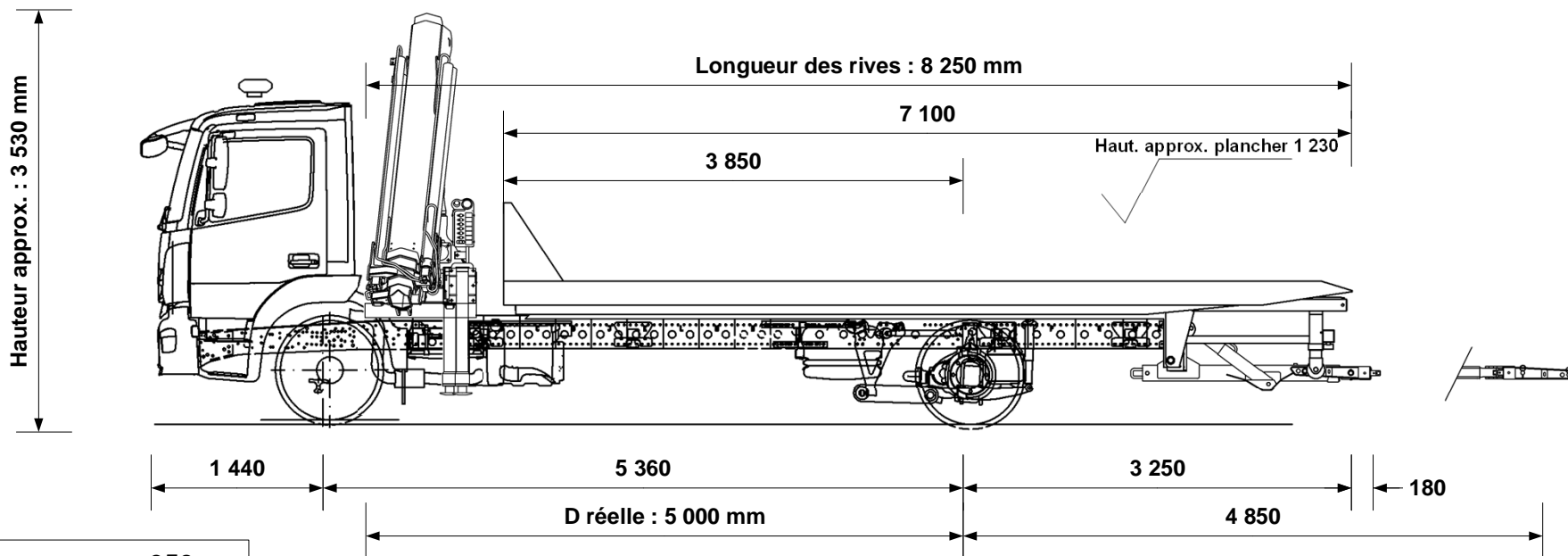

Hauteur châssis route	950 mm
Largeur flancs pneumatiques arrière	2 440 mm
P.T.C / G.V.W.	16 000 kg
Poids châssis cabine	5 377 kg
Chassis cab weight	
Nombre de passagers	3
Number passengers	

Largeur hors tout	2 500 mm
Overall width	
Longueur hors tout	10 230 mm
Overall length	

Charge utile	3 163 kg
Payload	

Poids équipement	7 460 kg
Equipment weight	

Tolérances : +/- 50mm (sous réserve données constructeur)

Répartition des poids Weight distribution	ESSIEU AV FRONT AXLE	ESSIEU AR REAR AXLE
Charge maxi admissible Maxi load permitted	6 100 kg	10 500 kg
Poids camion avec équipement (PCE) Truck and equipment weight (TEW)	6 025 kg	6 812 kg
PCE + Charge utile + Chauffeur TEW + Payload + Driver	6 176 kg	9 824 kg
PCE + Charge utile + Passagers TEW + Payload + Passengers	6 329 kg	9 671 kg
SURCHARGE OVERLOAD	229 kg	kg

Angle de chargement (degré)
Loading angle (degree)

12.2 °

CARTE BLANCHE (charge utile au panier)

Extension sortie à Extension out	4 850 mm
Chauffeur seul à vide Underlift payload, driver only	1 700 kg
Chauffeur seul, avec 1 000 kg sur le plateau Driver only with 1 000 kg on platform	1 425 kg
Avec 3 passagers, avec 1 000 kg sur le plateau 3 passengers with 1 000 kg on platform	1 429 kg
	kg

Tous ces paramètres peuvent varier en fonction des données réelles, du châssis cabine et des options, ils sont donnés à titre indicatif et ne peuvent en aucun cas engager la société JIGE INTERNATIONAL.
Ce plan est notre propriété. Il ne peut être utilisé ou communiqué sans notre accord.

All the mesures, weights and parameters given in this data sheet can vary according to chassis cab conformation and are considered as an approaching information where JIGE INTERNATIONAL cannot be held responsible.
This print contains confidential information and is our sole property and is not to be reproduced without our authorization.