



JIGE INTERNATIONAL – 25 rue du dépôt – 55800 REVIGNY SUR ORNAIN – FRANCE  
Tél. : (33)0/3 29 75 10 10 – (33) 0/3 29 75 13 13

PROJET N° 10619

CLIENT  
Adaptation d'un équipement  
Equipment mounting  
Sur véhicule / On Vehicle

SIMPLEX 5T RIGHT ANGLE STANDARMATIC 3T  
RENAULT D13MED P4X2 280E6 CD 5300

Longueur utile aux butoirs  
Platform usable length at rubber defenses

**6 150 mm**

Longueur utile étage aux butoirs  
Upper deck usable length at rubber defenses

mm

Largeur utile plateau  
Platform usable width

**2 300 mm**

Largeur utile étage  
Upper deck usable width

mm

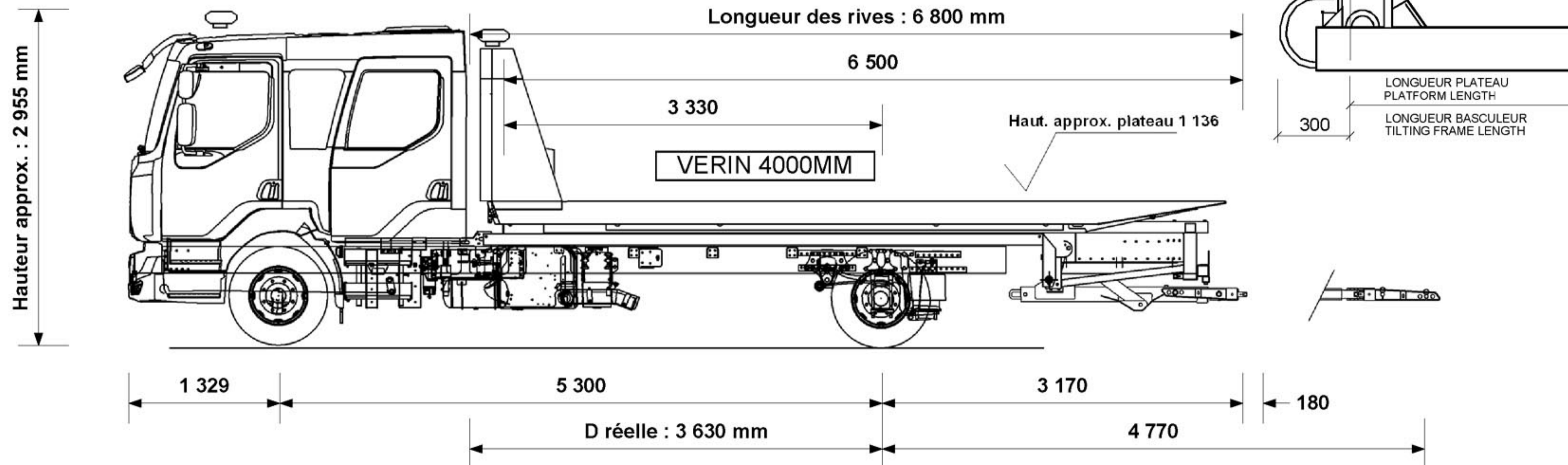

Angle de chargement avec Right  
Angle  
Angle de chargement (degré)  
Loading angle (degree)

**6.5 °**

**11.0 °**

P.T.C / G.V.W.

**13 000 kg**

Poids châssis cabine  
Chassis cab weight

**5 582 kg**

Nombre de passagers  
Number passengers

**7**

Largeur hors tout  
Overall width

**2 400 mm**

Longueur hors tout  
Overall length

**9 979 mm**

Charge utile  
Payload

**3 527 kg**

Poids équipement  
Equipment weight

**3 891 kg**

Répartition des poids Weight distribution	ESSIEU AV FRONT AXLE	ESSIEU AR REAR AXLE
Charge maxi admissible Maxi load permitted	<b>5 000 kg</b>	<b>9 440 kg</b>
Poids camion avec équipement (PCE) Truck and equipment weight (TEW)	<b>4 260 kg</b>	<b>5 212 kg</b>
PCE + Charge utile + Chauffeur TEW + Payload + Driver	<b>4 277 kg</b>	<b>8 723 kg</b>
PCE + Charge utile + Passagers TEW + Payload + Passengers	<b>4 671 kg</b>	<b>8 329 kg</b>
<b>SURCHARGE OVERLOAD</b>	<b>kg</b>	<b>kg</b>

**CARTE BLANCHE (charge utile au panier)**

Extension sortie à  
Extension out **4 770 mm**

Chauffeur seul à vide  
Underlift payload, driver only

**1 700 kg**

Chauffeur seul, avec 1 000 kg sur le plateau  
Driver only with 1 000 kg on platform

**1 691 kg**

Avec 7 passagers, avec 1 000 kg sur le plateau  
7 passengers with 1 000 kg on platform

**1 658 kg**

kg

Tous ces paramètres peuvent varier en fonction du poids réel, du châssis cabine et des options, ils sont donnés à titre indicatif et ne peuvent en aucun cas engager la société JIGE INTERNATIONAL.  
Ce plan est notre propriété. Il ne peut être utilisé ou communiqué sans notre accord.

All the measures, weights and parameters given in this data sheet can vary according to chassis cab conformation and are considered as an approaching information where JIGE INTERNATIONAL cannot be held responsible.  
This print contains confidential information and is our sole property and is not to be reproduced without our authorization.