



JIGE INTERNATIONAL – 25 rue du dépôt – 55800 REVIGNY SUR ORNAIN – FRANCE
Tél. : (33)0/3 29 75 10 10 – (33) 0/3 29 75 13 13

PROJET N° 10487
CLIENT
Adaptation d'un équipement
Equipment mounting
Sur véhicule / On Vehicle
SIMPLEX 10T
RENAULT C380 P6X2 E6 5200

Longueur utile aux butoirs
Platform usable length at rubber defenses

8 660 mm

Longueur utile étage aux butoirs
Upper deck usable length at rubber defenses

mm

Largeur utile plateau
Platform usable width

2 400 mm

Largeur utile étage
Upper deck usable width

mm

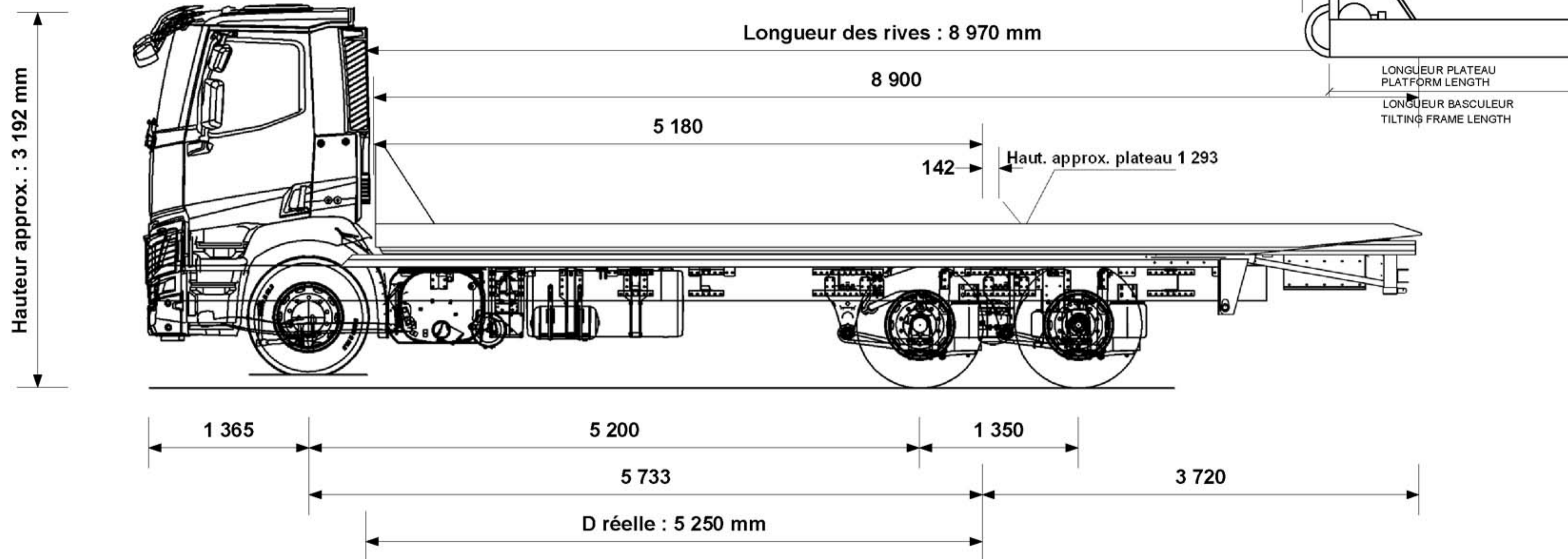

Charge utile MAX du plateau 10 000 kg

Angle de chargement (degré)
Loading angle (degree)

12.1 °

P.T.C / G.V.W.	26 000 kg
Poids châssis cabine Chassis cab weight	8 801 kg
Nombre de passagers Number passengers	2
Largeur hors tout Overall width	2 500 mm
Longueur hors tout Overall length	10 818 mm
Charge utile Payload	11 012 kg
Poids équipement Equipment weight	6 187 kg

Répartition des poids Weight distribution	ESSIEU AV FRONT AXLE	ESSIEU AR REAR AXLE
Charge maxi admissible Maxi load permitted	8 000 kg	19 000 kg
Poids camion avec équipement (PCE) Truck and equipment weight (TEW)	6 660 kg	8 329 kg
PCE + Charge utile + Chauffeur TEW + Payload + Driver	7 898 kg	18 102 kg
PCE + Charge utile + Passagers TEW + Payload + Passengers	7 965 kg	18 035 kg
SURCHARGE OVERLOAD	kg	kg

CARTE BLANCHE (charge utile au panier)

Extension sortie à Extension out	mm
Chauffeur seul à vide Underlift payload, driver only	kg
Chauffeur seul, avec 2 000 kg sur le plateau Driver only with 2 000 kg on platform	kg
Avec 2 passagers, avec 2 000 kg sur le plateau 2 passengers with 2 000 kg on platform	kg

Tous ces paramètres peuvent varier en fonction du poids réel, du châssis cabine et des options, ils sont donnés à titre indicatif et ne peuvent en aucun cas engager la société JIGE INTERNATIONAL.
Ce plan est notre propriété. Il ne peut être utilisé ou communiqué sans notre accord.

All the measures, weights and parameters given in this data sheet can vary according to chassis cab conformation and are considered as an approaching information where JIGE INTERNATIONAL cannot be held responsible.
This print contains confidential information and is our sole property and is not to be reproduced without our authorization.