



JIGE INTERNATIONAL – 25 rue du dépôt – 55800 REVIGNY SUR ORNAIN – FRANCE  
Tél. : (33)0/3 29 75 10 10 – (33) 0/3 29 75 13 13

PROJET N° 10439

CLIENT  
Adaptation d'un équipement  
Equipment mounting  
Sur véhicule / On Vehicle

SOLOMATIC 5T SOLOMATIC STANDARMATIC 3T  
MERCEDES ATEGO 1224VL42C EURO6 4220

Longueur utile aux butoirs  
Platform usable length at rubber defenses

**5 850 mm**

Longueur utile étage aux butoirs  
Upper deck usable length at rubber defenses

mm

Largeur utile plateau  
Platform usable width

**2 300 mm**

Largeur utile étage  
Upper deck usable width

mm

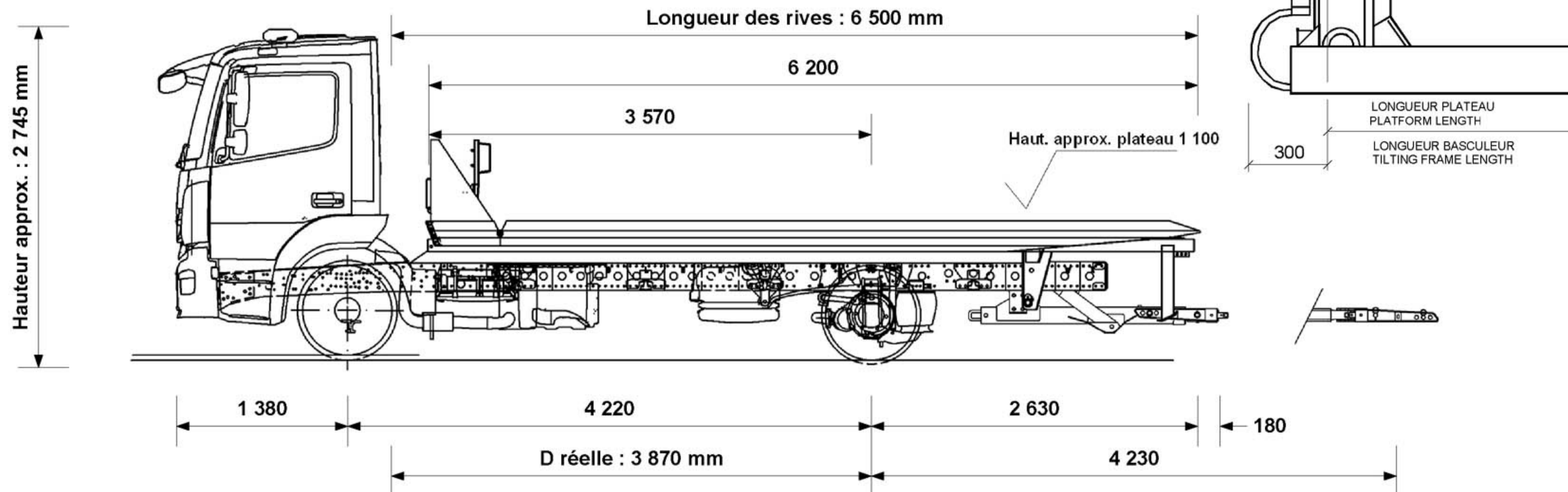

P.T.C / G.V.W.

**11 990 kg**

Poids châssis cabine  
Chassis cab weight

**4 468 kg**

Nombre de passagers  
Number passengers

**3**

Largeur hors tout  
Overall width

**2 400 mm**

Longueur hors tout  
Overall length

**8 410 mm**

Charge utile  
Payload

**3 573 kg**

Poids équipement  
Equipment weight

**3 949 kg**

Répartition des poids Weight distribution	ESSIEU AV FRONT AXLE	ESSIEU AR REAR AXLE
Charge maxi admissible Maxi load permitted	<b>4 400 kg</b>	<b>8 100 kg</b>
Poids camion avec équipement (PCE) Truck and equipment weight (TEW)	<b>3 710 kg</b>	<b>4 707 kg</b>
PCE + Charge utile + Chauffeur TEW + Payload + Driver	<b>4 030 kg</b>	<b>7 960 kg</b>
PCE + Charge utile + Passagers TEW + Payload + Passengers	<b>4 169 kg</b>	<b>7 821 kg</b>
<b>SURCHARGE OVERLOAD</b>	<b>kg</b>	<b>kg</b>

Angle de chargement (degré)  
Loading angle (degree)

**De 5.0 ° à 7.0 °**

**CARTE BLANCHE (charge utile au panier)**

Extension sortie à  
Extension out **4 230 mm**

Chauffeur seul à vide  
Underlift payload, driver only

**1 695 kg**

Chauffeur seul, avec 1 000 kg sur le plateau  
Driver only with 1 000 kg on platform

**1 230 kg**

Avec 3 passagers, avec 1 000 kg sur le plateau  
3 passengers with 1 000 kg on platform

**1 230 kg**

**kg**

Tous ces paramètres peuvent varier en fonction du poids réel, du châssis cabine et des options, ils sont donnés à titre indicatif et ne peuvent en aucun cas engager la société JIGE INTERNATIONAL.  
Ce plan est notre propriété. Il ne peut être utilisé ou communiqué sans notre accord.

All the mesures, weights and parameters given in this data sheet can vary according to chassis cab conformation and are considered as an approaching information where JIGE INTERNATIONAL cannot be held responsible.  
This print contains confidential information and is our sole property and is not to be reproduced without our authorization.