



JIGE INTERNATIONAL – 25 rue du dépôt – 55800 REVIGNY SUR ORNAIN – FRANCE  
Tél. : (33)0/3 29 75 10 10 – (33) 0/3 29 75 13 13

PROJET N° 10391

CLIENT

Adaptation d'un équipement  
Equipment mounting  
Sur véhicule / On Vehicle

SIMPLEX 5T RIGHT ANGLE STANDARMATIC 3T

MAN TGL12 240 3900

Longueur utile aux butoirs  
Platform usable length at rubber defenses

**5 550 mm**

Longueur utile étage aux butoirs  
Upper deck usable length at rubber defenses

mm

Largeur utile plateau  
Platform usable width

**2 300 mm**

Largeur utile étage  
Upper deck usable width

mm

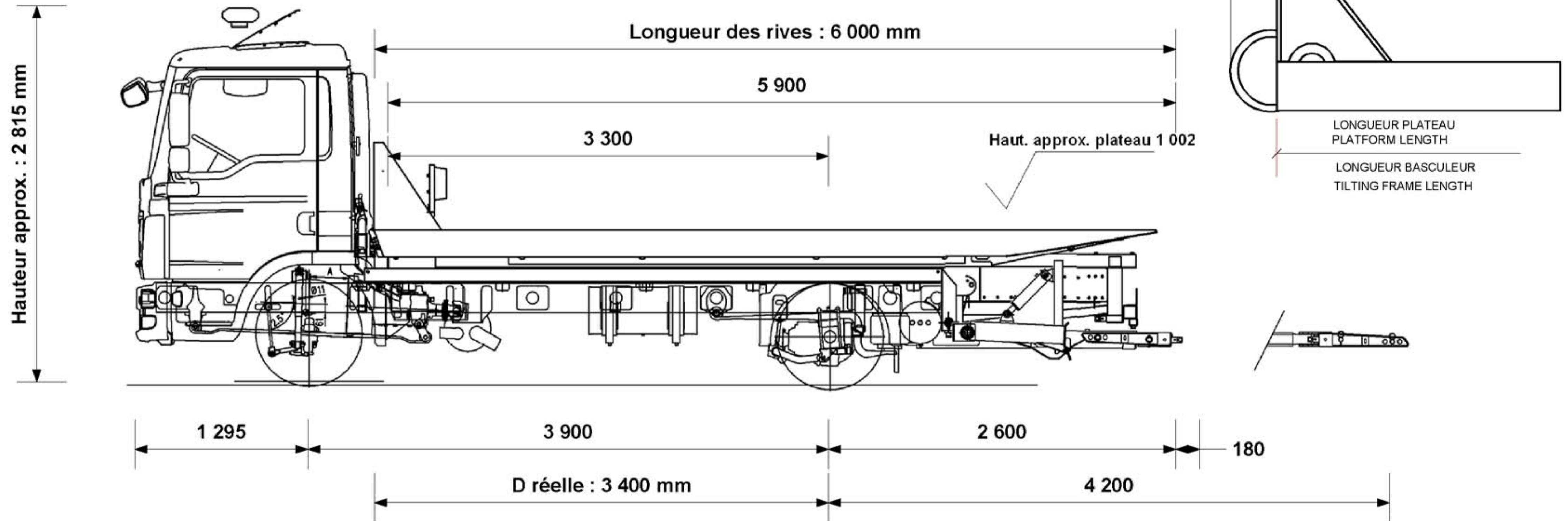

Angle de chargement avec Right  
Angle  
Angle de chargement (degré)  
Loading angle (degree)

**6.0 °**

**10.5 °**

P.T.C / G.V.W.

**11 990 kg**

Poids châssis cabine  
Chassis cab weight

**4 202 kg**

Nombre de passagers  
Number passengers

**3**

Largeur hors tout  
Overall width

**2 400 mm**

Longueur hors tout  
Overall length

**7 975 mm**

Charge utile  
Payload

**4 534 kg**

Poids équipement  
Equipment weight

**3 254 kg**

Répartition des poids Weight distribution	ESSIEU AV FRONT AXLE	ESSIEU AR REAR AXLE
Charge maxi admissible Maxi load permitted	<b>4 400 kg</b>	<b>8 400 kg</b>
Poids camion avec équipement (PCE) Truck and equipment weight (TEW)	<b>3 405 kg</b>	<b>4 051 kg</b>
PCE + Charge utile + Chauffeur TEW + Payload + Driver	<b>3 680 kg</b>	<b>8 310 kg</b>
PCE + Charge utile + Passagers TEW + Payload + Passengers	<b>3 823 kg</b>	<b>8 167 kg</b>
<b>SURCHARGE OVERLOAD</b>	<b>kg</b>	<b>kg</b>

**CARTE BLANCHE (charge utile au panier)**

Extension sortie à  
Extension out **4 200 mm**

Chauffeur seul à vide  
Underlift payload, driver only

**1 700 kg**

Chauffeur seul, avec 1 000 kg sur le plateau  
Driver only with 1 000 kg on platform

**1 634 kg**

Avec 3 passagers, avec 1 000 kg sur le plateau  
3 passagers with 1 000 kg on platform

**1 634 kg**

**kg**

Tous ces paramètres peuvent varier en fonction du poids réel, du châssis cabine et des options, ils sont donnés à titre indicatif et ne peuvent en aucun cas engager la société JIGE INTERNATIONAL.  
Ce plan est notre propriété. Il ne peut être utilisé ou communiqué sans notre accord.

All the measures, weights and parameters given in this data sheet can vary according to chassis cab conformation and are considered as an approaching information where JIGE INTERNATIONAL cannot be held responsible.  
This print contains confidential information and is our sole property and is not to be reproduced without our authorization.