



JIGE INTERNATIONAL – 25 rue du dépôt – 55800 REVIGNY SUR ORNAIN – FRANCE
Tél. : (33)0/3 29 75 10 10 – (33) 0/3 29 75 13 13

PROJET N°

10322

CLIENT

Adaptation d'un équipement
Equipment mounting
Sur véhicule / On Vehicle

SIMPLEX 8T SOLOMATIC NEW ECOMATIC 6T

VOLVO FH 460 D13 6X2 E6 6000

Longueur utile aux butoirs
Platform usable length at rubber defenses

7 450 mm

Longueur utile étage aux butoirs
Upper deck usable length at rubber defenses

mm

Largeur utile plateau
Platform usable width

2 400 mm

Largeur utile étage
Upper deck usable width

mm

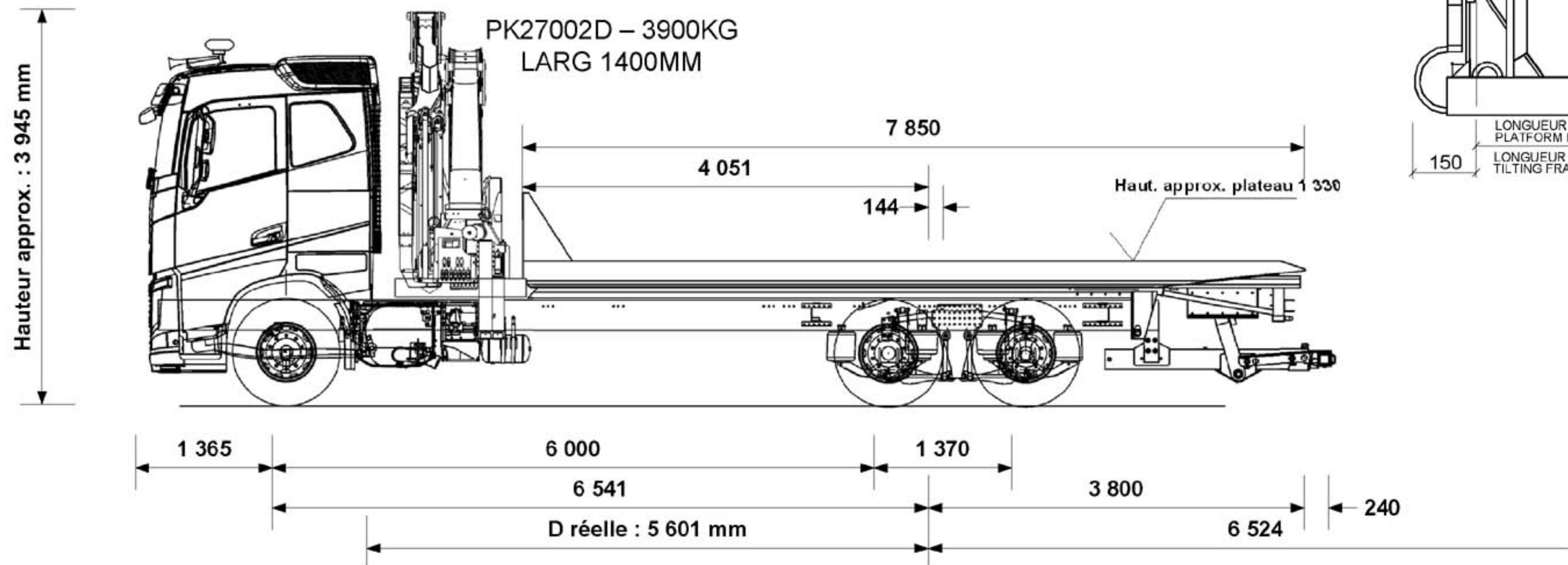

P.T.C / G.V.W.

26 000 kg

Poids châssis cabine
Chassis cab weight

9 098 kg

Nombre de passagers
Number passengers

2

Largeur hors tout
Overall width

2 500 mm

Longueur hors tout
Overall length

11 895 mm

Charge utile
Payload

5 829 kg

Poids équipement
Equipment weight

11 073 kg

Répartition des poids Weight distribution	ESSIEU AV FRONT AXLE	ESSIEU AR REAR AXLE
Charge maxi admissible Maxi load permitted	9 000 kg	19 000 kg
Poids camion avec équipement (PCE) Truck and equipment weight (TEW)	8 579 kg	11 592 kg
PCE + Charge utile + Chauffeur TEW + Payload + Driver	8 633 kg	17 367 kg
PCE + Charge utile + Passagers TEW + Payload + Passengers	8 708 kg	17 292 kg
SURCHARGE OVERLOAD	kg	kg

Angle de chargement (degré)
Loading angle (degree)

De 7.0 ° à 9.0 °

CARTE BLANCHE (charge utile au panier)

Extension sortie à
Extension out **6 524** mm

Chauffeur seul à vide **3 709** kg
Underlift payload, driver only
Chauffeur seul, avec 1 000 kg sur le plateau **3 206** kg
Driver only with 1 000 kg on platform
Avec 2 passagers, avec 1 000 kg sur le plateau **3 206** kg
2 passengers with 1 000 kg on platform

Tous ces paramètres peuvent varier en fonction du poids réel, du châssis cabine et des options, ils sont donnés à titre indicatif et ne peuvent en aucun cas engager la société JIGE INTERNATIONAL.
Ce plan est notre propriété. Il ne peut être utilisé ou communiqué sans notre accord.

All the measures, weights and parameters given in this data sheet can vary according to chassis cab conformation and are considered as an approaching information where JIGE INTERNATIONAL cannot be held responsible.
This print contains confidential information and is our sole property and is not to be reproduced without our authorization.