



JIGE INTERNATIONAL – 25 rue du dépôt – 55800 REVIGNY SUR ORNAIN – FRANCE
Tél. : (33)0/3 29 75 10 10 – (33) 0/3 29 75 13 13

PROJET N°

10236

CLIENT

Adaptation d'un équipement
Equipment mounting
Sur véhicule / On Vehicle

SIMPLEX 3T5 BRAS MINIMATIC

NISSAN NT500 75.18 3900

Longueur utile aux butoirs
Platform usable length at rubber defenses

5 350 mm

Longueur utile étage aux butoirs
Upper deck usable length at rubber defenses

mm

Largeur utile plateau
Platform usable width

2 200 mm

Largeur utile étage
Upper deck usable width

mm

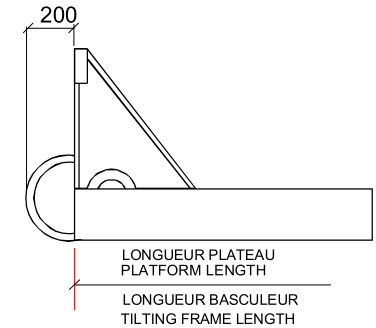

Hauteur approx. : 2 546 mm

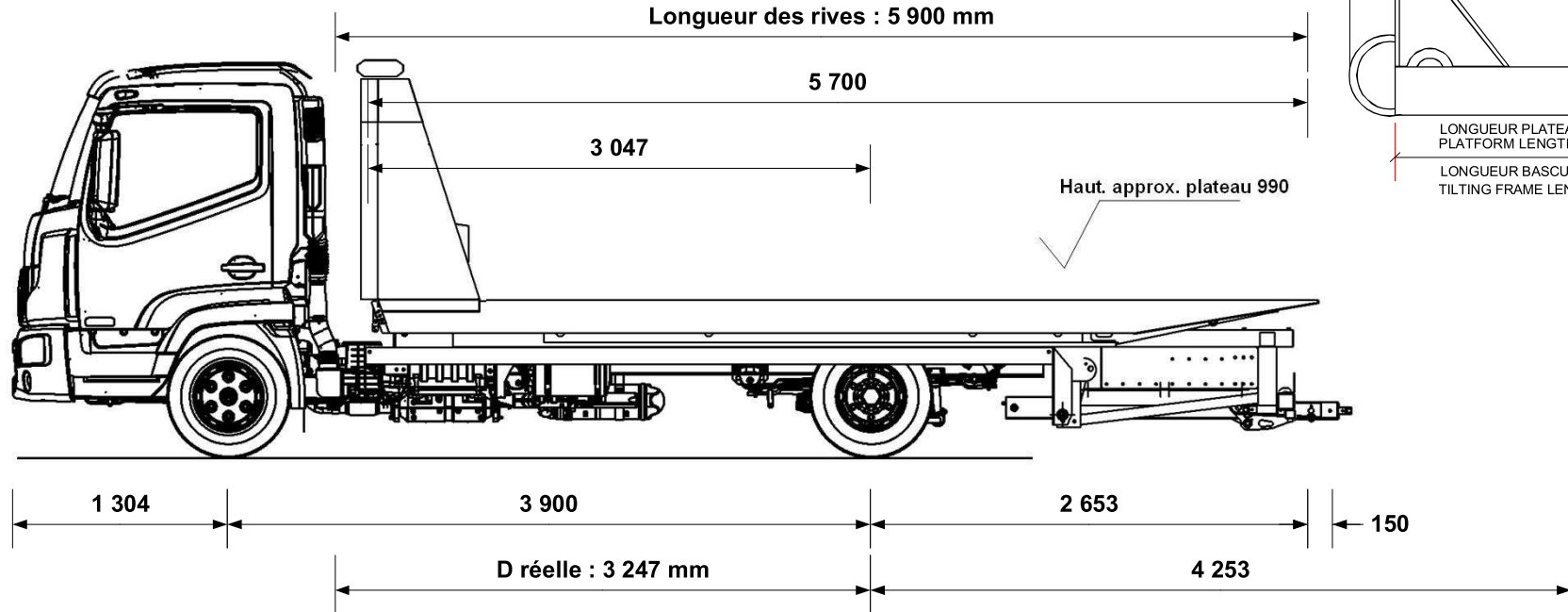

Angle de chargement avec Right
Angle
Angle de chargement (degré)
Loading angle (degree)

7.5 °
12.0 °

P.T.C / G.V.W.	7 500 kg
Poids châssis cabine Chassis cab weight	2 995 kg
Nombre de passagers Number passengers	3
Largeur hors tout Overall width	2 300 mm
Longueur hors tout Overall length	8 007 mm
Charge utile Payload	1 945 kg
Poids équipement Equipment weight	2 560 kg

Répartition des poids Weight distribution	ESSIEU AV FRONT AXLE	ESSIEU AR REAR AXLE
Charge maxi admissible Maxi load permitted	3 100 kg	5 100 kg
Poids camion avec équipement (PCE) Truck and equipment weight (TEW)	2 312 kg	3 243 kg
PCE + Charge utile + Chauffeur TEW + Payload + Driver	2 398 kg	5 102 kg
PCE + Charge utile + Passagers TEW + Payload + Passengers	2 547 kg	4 953 kg
SURCHARGE OVERLOAD	kg	kg

CARTE BLANCHE (charge utile au panier)

Extension sortie à Extension out	4 253 mm
Chauffeur seul à vide Underlift payload, driver only	888 kg
Chauffeur seul, avec 1 000 kg sur le plateau Driver only with 1 000 kg on platform	413 kg
Avec 3 passagers, avec 1 000 kg sur le plateau 3 passengers with 1 000 kg on platform	413 kg
	kg

Tous ces paramètres peuvent varier en fonction du poids réel, du châssis cabine et des options, ils sont donnés à titre indicatif et ne peuvent en aucun cas engager la société JIGE INTERNATIONAL.
Ce plan est notre propriété. Il ne peut être utilisé ou communiqué sans notre accord.

All the mesures, weights and parameters given in this data sheet can vary according to chassis cab conformation and are considered as an approaching information where JIGE INTERNATIONAL cannot be held responsible.
This print contains confidential information and is our sole property and is not to be reproduced without our authorization.