



JIGE INTERNATIONAL – 25 rue du dépôt – 55800 REVIGNY SUR ORNAIN – FRANCE
Tél. : (33)0/3 29 75 10 10 – (33) 0/3 29 75 13 13

PROJET N°

10053

CLIENT

Adaptation d'un équipement
Equipment mounting
Sur véhicule / On Vehicle

SIMPLEX 3T5 BRAS MINIMATIC

IVECO 70C17D/P 4750

Longueur utile aux butoirs
Platform usable length at rubber defenses

4 850 mm

Longueur utile étage aux butoirs
Upper deck usable length at rubber defenses

mm

Largeur utile plateau
Platform usable width

2 100 mm

Largeur utile étage
Upper deck usable width

mm

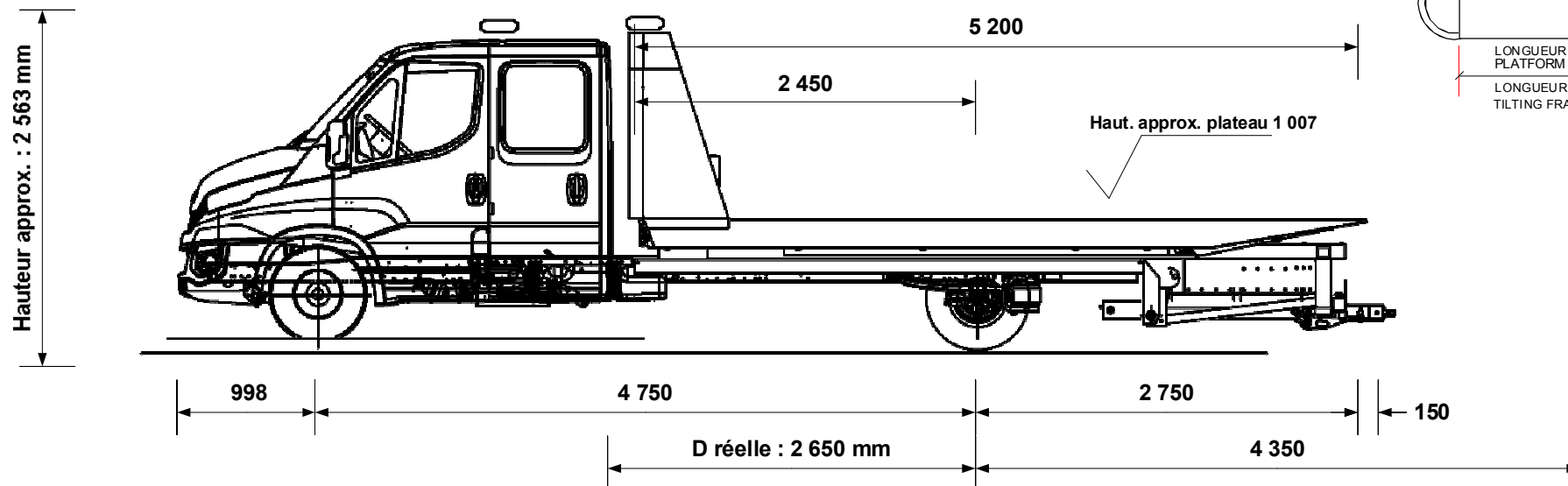

ATTENTION VEHICULE CRITIQUE / COMPTE TENU DE LA MASSE A VIDE DE VOTRE DEPANNEUSE LE VEHICULE SERA EN 5 PLACES ASSISES DANS LA CONFIGURATION 1000KG /N PASSAGERS POUR AVOIR LA CAPACITE DE 350KG REGLEMENTAIRE AU PANIER (CARTE BLANCHE)

Angle de chargement avec Right
Angle
Angle de chargement (degré)
Loading angle (degree)

7.2 °

11.7 °

P.T.C / G.V.W. 7 000 kg

Poids châssis cabine
Chassis cab weight 2 750 kg

Nombre de passagers
Number passengers 7

Largeur hors tout
Overall width 2 200 mm

Longueur hors tout
Overall length 8 648 mm

Charge utile
Payload 1 776 kg

Poids équipement
Equipment weight 2 474 kg

Répartition des poids Weight distribution	ESSIEU AV FRONT AXLE	ESSIEU AR REAR AXLE
Charge maxi admissible Maxi load permitted	2 500 kg	5 350 kg
Poids camion avec équipement (PCE) Truck and equipment weight (TEW)	1 820 kg	3 404 kg
PCE + Charge utile + Chauffeur TEW + Payload + Driver	1 767 kg	5 233 kg
PCE + Charge utile + Passagers TEW + Payload + Passengers	2 130 kg	4 870 kg
SURCHARGE OVERLOAD	kg	kg

CARTE BLANCHE (charge utile au panier)

Extension sortie à
Extension out 4 350 mm

Chauffeur seul à vide
Underlift payload, driver only 1 010 kg

Chauffeur seul, avec 1 000 kg sur le plateau
Driver only with 1 000 kg on platform 452 kg

Avec 7 passagers, avec 1 000 kg sur le plateau
7 passagers with 1 000 kg on platform 251 kg

kg

Tous ces paramètres peuvent varier en fonction du poids réel, du châssis cabine et des options, ils sont donnés à titre indicatif et ne peuvent en aucun cas engager la société JIGE INTERNATIONAL.
Ce plan est notre propriété. Il ne peut être utilisé ou communiqué sans notre accord.

All the mesures, weights and parameters given in this data sheet can vary according to chassis cab conformation and are considered as an approaching information where JIGE INTERNATIONAL cannot be held responsible.
This print contains confidential information and is our sole property and is not to be reproduced without our authorization.